

28512966044

# HUSQVARNA MOTORCYCLES ACCESSORIES INFORMATION

## IGNITION COVER PROTECTION

01.2018  
3.402.261



**Husqvarna Motorcycles GmbH**  
Stallhofnerstraße 3  
5230 Mattighofen, Austria

**T:** +43/7742/6000-0  
**W:** [www.husqvarna-motorcycles.com](http://www.husqvarna-motorcycles.com)



## 3 DEUTSCH

Wir freuen uns, dass Sie sich für dieses Produkt entschieden haben.

Unser hochwertiges Qualitätsprodukt ist rennerprobt und wurde speziell für sportliche Herausforderungen entwickelt. Eine korrekte Montage des Produktes ist unerlässlich, um ein Maximum an Sicherheit und Funktionalität gewährleisten zu können. Bitte befolgen Sie daher die Montageanleitung oder wenden Sie sich an Ihren autorisierten Fachhändler.

**Für falsche Montage oder Verwendung dieses Produktes kann der (Quasi-)Hersteller bzw. Lieferant nicht zur Verantwortung gezogen werden.**

Vielen Dank.

## 4 ENGLISH

Thank you for choosing this product.

Our high quality product has been tested under racing conditions and was developed specifically for use in sports activities. Correct installation of the product is essential to ensure that a maximum degree of safety and functionality is achieved. Therefore, please follow the installation instructions or contact your authorized dealer.

**The (quasi) manufacturer or supplier cannot be held responsible for products that are incorrectly mounted or inappropriately used.**

Thank you.

## 5 ITALIANO

Grazie per aver scelto questo prodotto.

Questo nostro prodotto di pregiata qualità è collaudato nelle competizioni ed è stato sviluppato specificamente per gare sportive. Il montaggio corretto del prodotto è fondamentale per garantirne la massima sicurezza e funzionalità. Rispetti quindi le istruzioni di montaggio o rivolgerti al proprio concessionario autorizzato.

**Il produttore (detentore del marchio)/fornitore non può essere considerato responsabile per un montaggio o impiego errato del presente prodotto.**

Vi ringraziamo per l'attenzione!

## 6 FRANÇAIS

Merci d'avoir porté votre choix sur ce produit.

Notre produit de haute qualité est éprouvé pour les compétitions et a été conçu spécialement pour un usage sportif. Un montage approprié du produit est indispensable pour garantir une sécurité et une fonctionnalité maximales du véhicule. C'est pourquoi nous vous invitons à suivre scrupuleusement le manuel de montage ou à vous adresser à votre revendeur agréé.

**En cas de montage ou d'utilisation non conformes de ce produit, le (quasi) constructeur ou le fournisseur déclinent toute responsabilité.**

Merci !

## 7 ESPAÑOL

Le agradecemos que se haya decidido por este producto.

Este producto de alta calidad está probado para la competición y se ha desarrollado específicamente para las exigencias de este deporte. Para poder garantizar los máximos niveles de seguridad y funcionalidad, es imprescindible que el producto se monte correctamente. Por este motivo, es muy importante que siga las instrucciones del manual de montaje o que se ponga en contacto con su concesionario autorizado.

**El (cuasi) fabricante y el proveedor de este producto no se harán responsables del montaje y el uso incorrectos.**

¡Muchas gracias!

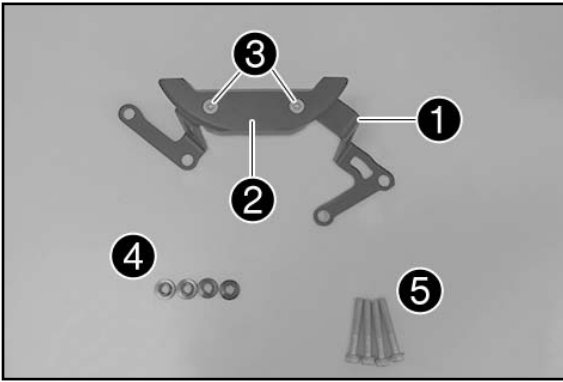

### Lieferumfang

- 1x Halter Generatordeckelschutz ①
- 1x Schleifkörper ②
- 2x Senkkopfschraube M5x10 ③
- 4x Bundschraube M6x40 ④
- 4x Distanzbuchse ⑤

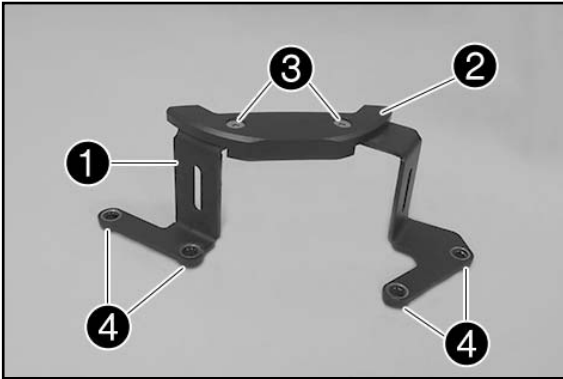

### Vormontage

- Schleifkörper ② auf Halter ① (alles Lieferumfang) positionieren.
- Schrauben ③ (Lieferumfang) montieren und festziehen.
- Distanzbuchsen ④ (Lieferumfang) positionieren.

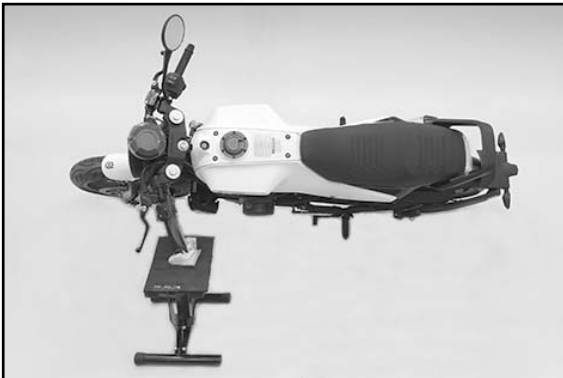

### Montage

- Kraftstoff aus dem Kraftstofftank in einen entsprechenden Behälter ablassen.
- Fahrzeug zur Seite legen.

### HINWEIS

Bauteile durch Abdecken vor Beschädigungen schützen.  
Aus dem Kraftstofftank kann ein Rest Kraftstoff auslaufen.

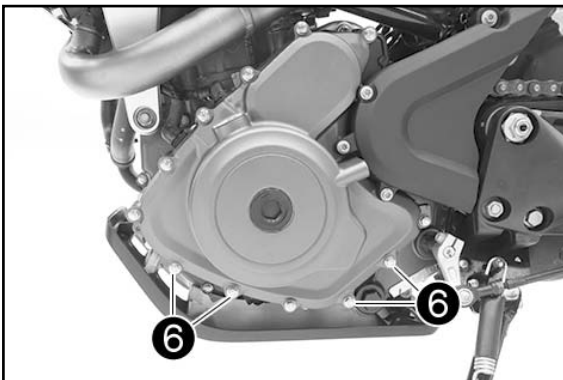

- Schrauben ⑥ entfernen.
- Restlichen Schrauben des Generatordeckels lösen.

### ! VORSICHT

**Geeignetes Gefäß unter den Motor bereitstellen. Es ist möglich, dass Motoröl austritt!**

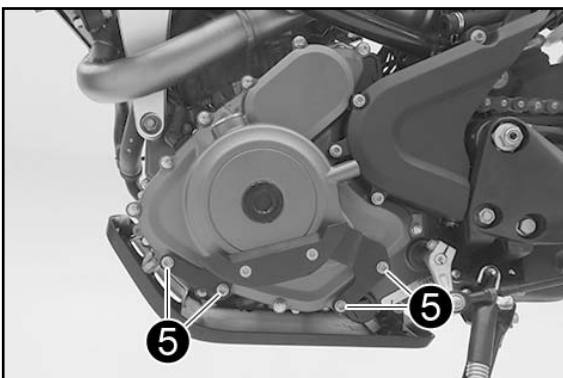

- Vormontierten Generatordeckelschutz positionieren.
- Schrauben ⑤ (Lieferumfang) montieren, aber noch nicht festziehen.
- Alle Schrauben des Generatordeckels über Kreuz mit 12 Nm festziehen.

### Nacharbeit

- Fahrzeug aufrichten und am Seitenständer abstellen.
- Motorölstand kontrollieren, ggf. nachfüllen.

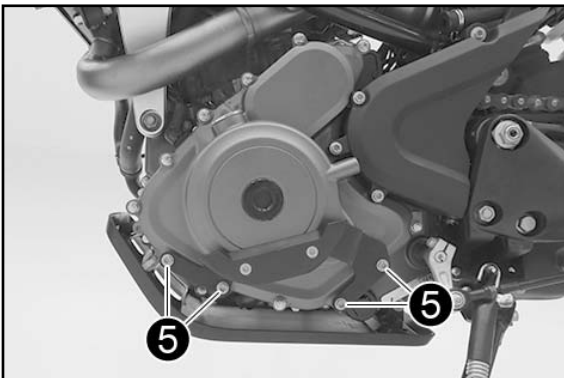
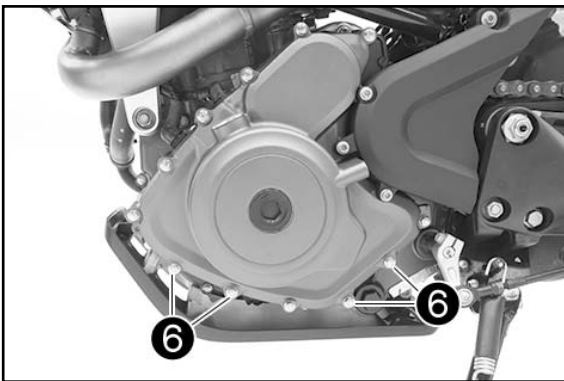
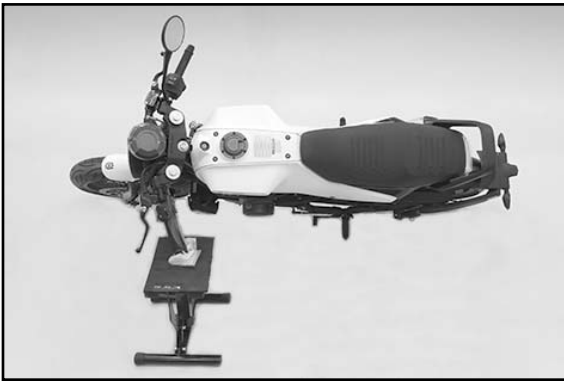
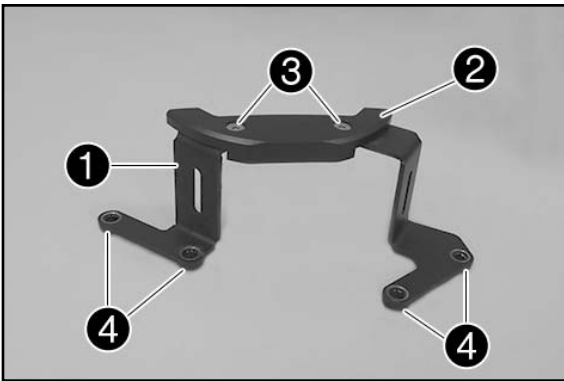
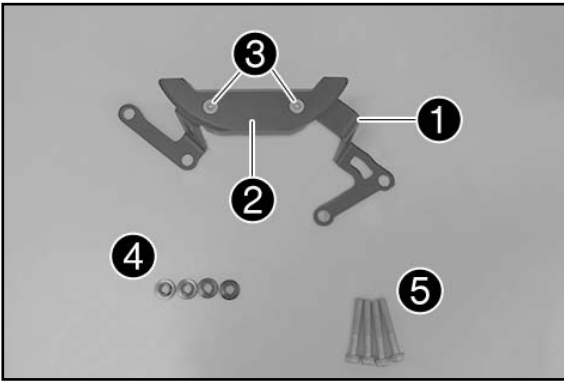

### Scope of supply

- 1x ignition cover protection holder ①
- 1x protector ②
- 2x countersunk screw M5x10 ③
- 4x collar screw M6x40 ④
- 4x spacer ⑤

### Preassembly

- Position protector ② on holder ① (all included).
- Mount and tighten screws ③ (included).
- Position spacers ④ (included).

### Assembly

- Drain the fuel from the fuel tank into a suitable container.
- Lay vehicle on its side.

#### NOTE

Cover the components to protect them against damage. Remaining fuel may flow out of the fuel tank.

- Remove screws ⑥.
- Release the remaining screws of the ignition cover.

### ! ATTENTION

Place a suitable container under the engine. Engine oil may escape!

- Position preassembled ignition cover protection.
- Mount screws ⑤ (included) but do not tighten them yet.
- Tighten all screws on the ignition cover in a crisscross pattern to 12 Nm.

### Final steps

- Place vehicle in upright position and lean on the side stand.
- Check engine oil level, add if necessary.

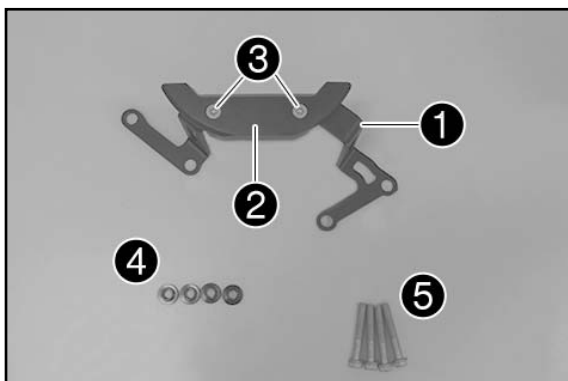

### Materiale fornito

- 1 supporto protezione coperchio alternatore ❶
- 1 slider ❷
- 2 viti a testa svasata M5x10 ❸
- 4 viti flangiate M6x40 ❹
- 4 bussole distanziali ❺

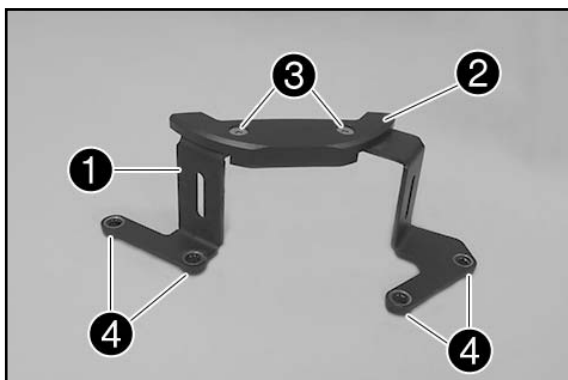

### Premontaggio

- Posizionare lo slider ❷ sul supporto ❶ (entrambi in dotazione).
- Montare e serrare le viti ❸ (in dotazione).
- Posizionare le bussole distanziali ❹ (in dotazione).

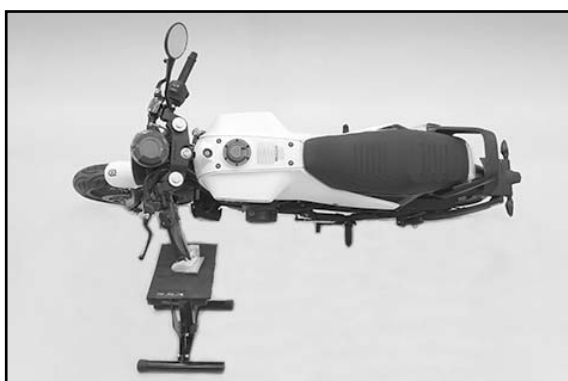

### Montaggio

- Scaricare in un apposito recipiente il carburante presente nel serbatoio.
- Appoggiare il veicolo su un lato.

#### AVVERTENZA

Coprire i componenti per evitare di danneggiarli.

Dal serbatoio del carburante può fuoriuscire del carburante residuo.

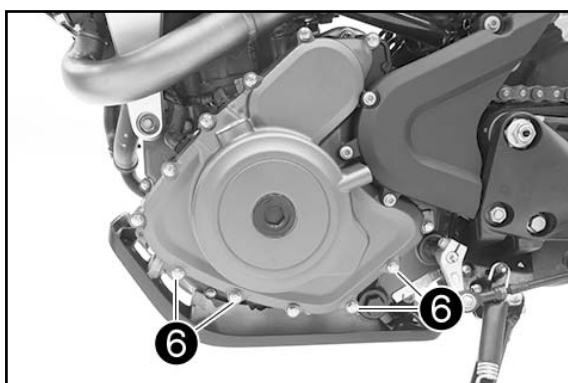

- Rimuovere le viti ❻.
- Allentare le restanti viti del coperchio dell'alternatore.

### ! AVVERTIMENTO

Porre un recipiente adatto sotto al motore. È possibile che fuoriesca olio motore!

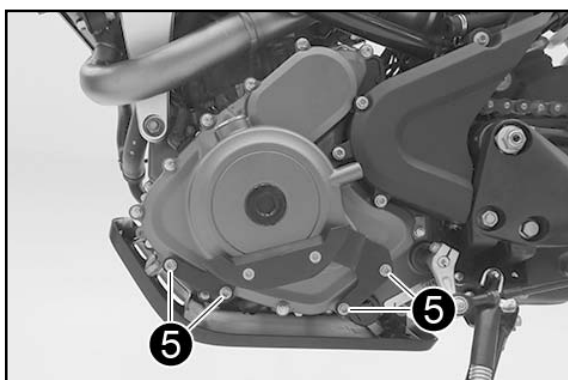

- Posizionare la protezione del coperchio dell'accensione premontata.
- Montare le viti ❺ (in dotazione), senza però serrarle.
- Serrare tutte le viti del coperchio dell'alternatore in sequenza incrociata a 12 Nm.

### Operazione conclusiva

- Raddrizzare il veicolo e appoggiarlo sul cavalletto laterale.
- Controllare il livello dell'olio motore ed eventualmente rabboccarlo.

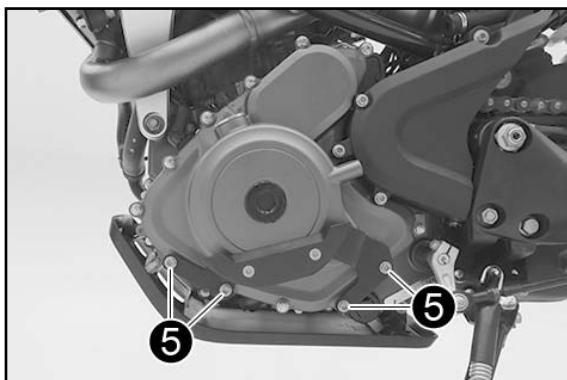
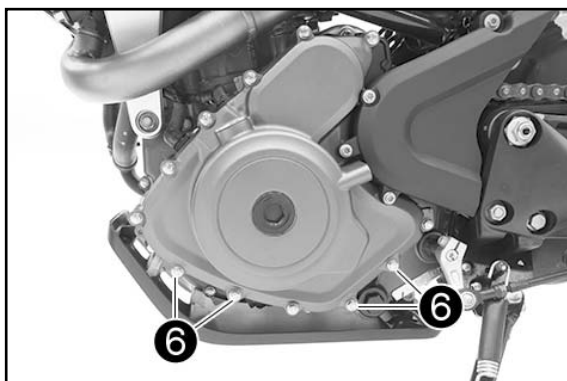
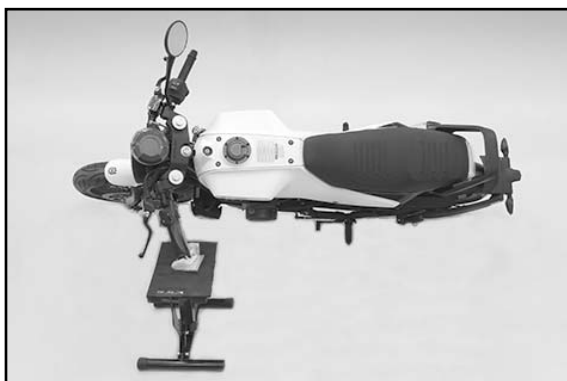
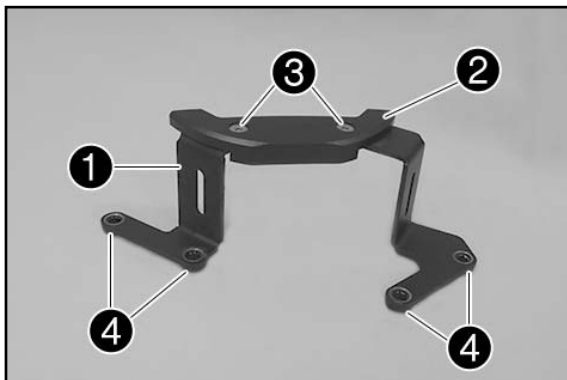
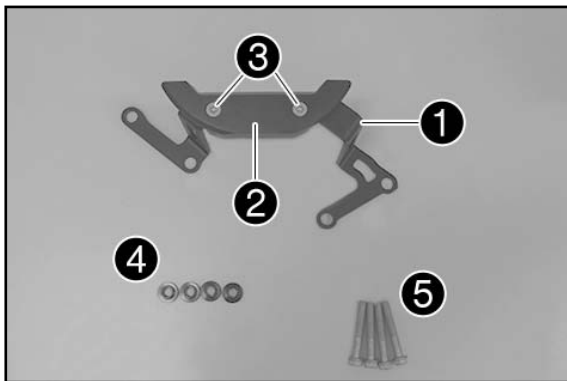

## Contenu de la livraison

- 1x support pour protection du couvre-alternateur ①
- 1x corps abrasif ②
- 2x vis fraisées M5x10 ③
- 4x vis à épaulement M6x40 ④
- 4x douilles-entretoises ⑤

## Prémontage

- Positionner le corps abrasif ② sur le support ① (tous deux fournis).
- Mettre les vis ③ (fournies) en place et les serrer.
- Mettre en place les douilles-entretoises ④ (comprises dans la livraison).

## Montage

- Vidanger le réservoir de carburant en utilisant un bidon adéquat.
- Allonger le véhicule sur le côté.

### REMARQUE

Protéger les composants de tout dommage en les recouvrant.  
Il se peut qu'un reste d'essence s'écoule du réservoir de carburant.

- Retirer les vis ⑥.
- Desserrer les vis restantes du couvre-alternateur.

## ! ATTENTION

Placer un récipient approprié sous le moteur. Il est possible que de l'huile moteur s'écoule !

- Mettre en place la protection de carter d'alternateur prémontée.
- Mettre en place les vis ⑤ (fournies) sans les serrer.
- Serrer toutes les vis du couvre-alternateur en croix à 12 Nm.

## Travaux ultérieurs

- Relever le véhicule et le poser sur la béquille latérale.
- Vérifier le niveau d'huile moteur et faire l'appoint, le cas échéant.

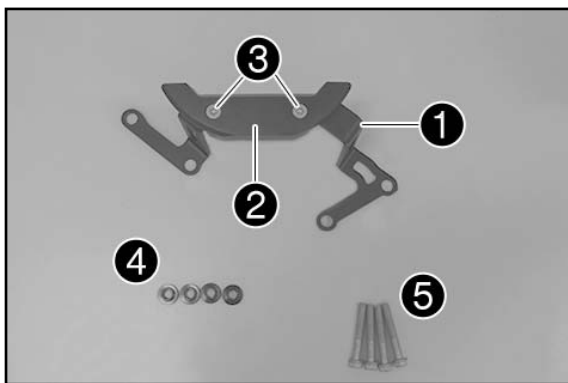

### Volumen de suministro

- 1x soporte de la protección de la tapa del alternador ①
- 1x protección amolada ②
- 2x tornillos de cabeza avellanada M5x10 ③
- 4x tornillos de collarín M6x40 ④
- 4x casquillos distanciadores ⑤

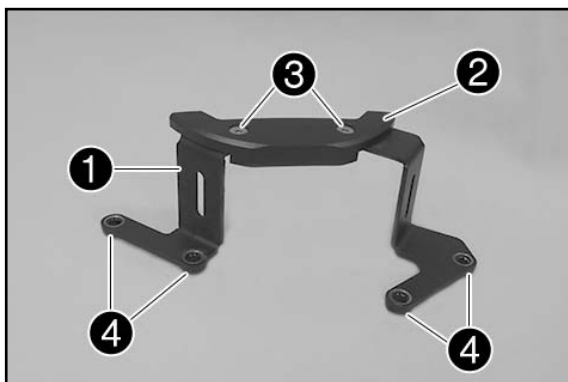

### Tareas previas de montaje

- Colocar la protección amolada ② en el soporte ① (todo en el volumen de suministro).
- Montar y apretar los tornillos ③ (volumen de suministro).
- Colocar los casquillos distanciadores ④ (volumen de suministro).

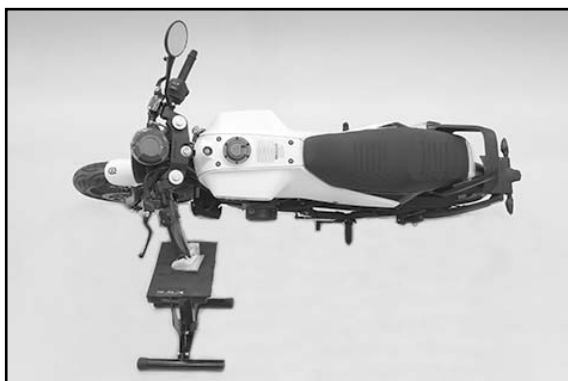

### Montaje

- Vaciar el depósito de gasolina recogiendo esta en un recipiente adecuado.
- Tumbear el vehículo hacia un lado.

### ADVERTENCIA

Tapar los componentes para que no resulten dañados. Por la manguera de combustible podrían salir restos de combustible.

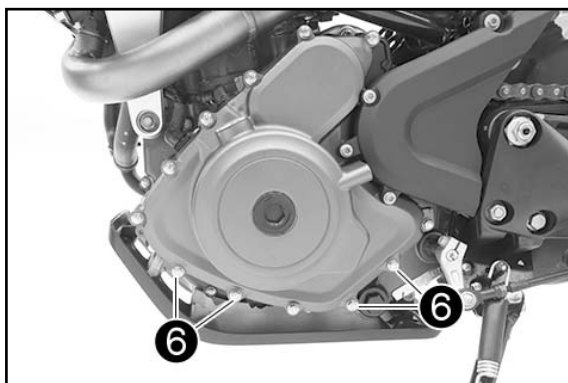

- Retirar los tornillos ⑥.
- Aflojar los tornillos restantes de la tapa del alternador.

### ! AVISO

Colocar un recipiente adecuado debajo del motor. ¡Es posible que se derrame aceite del motor!

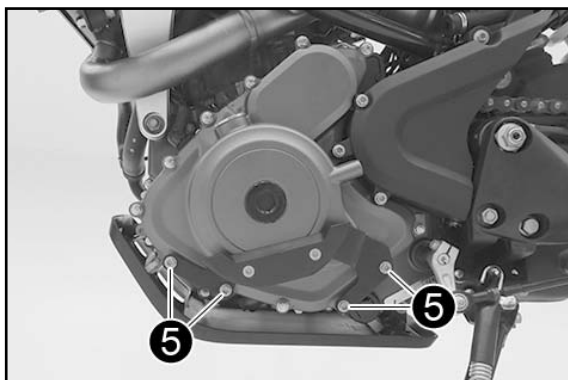

- Colocar la protección de la tapa de alternador premontada.
- Montar los tornillos ⑤ (volumen de suministro), pero no apretarlos todavía.
- Apretar en cruz todos los tornillos de la tapa del alternador a 12 Nm.

### Trabajos posteriores

- Poner el vehículo en posición vertical y apoyarlo en el caballete lateral.
- Controlar el nivel de aceite del motor y, de ser necesario, rellenarlo.