

INFORMATION

KTM PowerParts, HUSQVARNA Motorcycles Accessoires, HUSABERG Pure Tech



AKRAPOVIC EVOLUTION COMPLETE SYSTEM

61305999000

09.2015

3.213.006

KTM AG
Stallhofnerstraße 3
A-5230 Mattighofen
www.ktm.com

Husqvarna Motorcycles GmbH
Stallhofnerstraße 3
A-5230 Mattighofen
www.husqvarna-motorcycles.com

KTM AG
Division HUSABERG
Stallhofnerstraße 3
A-5230 Mattighofen
www.husaberg.com



3 DEUTSCH

Wir freuen uns, dass Sie sich für dieses Produkt entschieden haben.

Unser hochwertiges Qualitätsprodukt ist rennerprobt und wurde speziell für sportliche Herausforderungen entwickelt. Eine korrekte Montage des Produktes ist unerlässlich, um ein Maximum an Sicherheit und Funktionalität gewährleisten zu können. Bitte befolgen Sie daher die Montageanleitung oder wenden Sie sich an Ihren autorisierten Fachhändler.

Für falsche Montage oder Verwendung dieses Produktes kann der (Quasi-)Hersteller bzw. Lieferant nicht zur Verantwortung gezogen werden.

Vielen Dank.

6 ENGLISH

Thank you for choosing this product.

Our high quality product has been tested under racing conditions and was developed specifically for use in sports activities. Correct installation of the product is essential to ensure that a maximum degree of safety and functionality is achieved. Therefore, please follow the installation instructions or contact your authorized dealer.

The (quasi) manufacturer or supplier cannot be held responsible for products that are incorrectly mounted or inappropriately used.

Thank you.

9 ITALIANO

Grazie per aver scelto questo prodotto.

Questo nostro prodotto di pregiata qualità è collaudato nelle competizioni ed è stato sviluppato specificamente per gare sportive. Il montaggio corretto del prodotto è fondamentale per garantirne la massima sicurezza e funzionalità. Rispetti quindi le istruzioni di montaggio o rivolgerti al proprio concessionario autorizzato.

Il produttore (detentore del marchio)/fornitore non può essere considerato responsabile per un montaggio o impiego errato del presente prodotto.

Vi ringraziamo per l'attenzione!

12 FRANÇAIS

Merci d'avoir porté votre choix sur ce produit.

Notre produit de haute qualité est éprouvé pour les compétitions et a été conçu spécialement pour un usage sportif. Un montage approprié du produit est indispensable pour garantir une sécurité et une fonctionnalité maximales du véhicule. C'est pourquoi nous vous invitons à suivre scrupuleusement le manuel de montage ou à vous adresser à votre revendeur agréé.

En cas de montage ou d'utilisation non conformes de ce produit, le (quasi) constructeur ou le fournisseur déclinent toute responsabilité.

Merci !

15 ESPAÑOL

Le agradecemos que se haya decidido por este producto.

Este producto de alta calidad está probado para la competición y se ha desarrollado específicamente para las exigencias de este deporte. Para poder garantizar los máximos niveles de seguridad y funcionalidad, es imprescindible que el producto se monte correctamente. Por este motivo, es muy importante que siga las instrucciones del manual de montaje o que se ponga en contacto con su concesionario autorizado.

El (cuasi) fabricante y el proveedor de este producto no se harán responsables del montaje y el uso incorrectos.

¡Muchas gracias!



! VORSICHT

Die AKRAPOVIC EVOLUTION KOMPLETTANLAGE besitzt keine Strassenzulassung und darf nur in Kombination mit folgenden Artikeln verbaut und betrieben werden:

- SLS Demontagekit
- K&N Luftfilter
- AKRAPOVIC Mapping

61305922044
60306915000

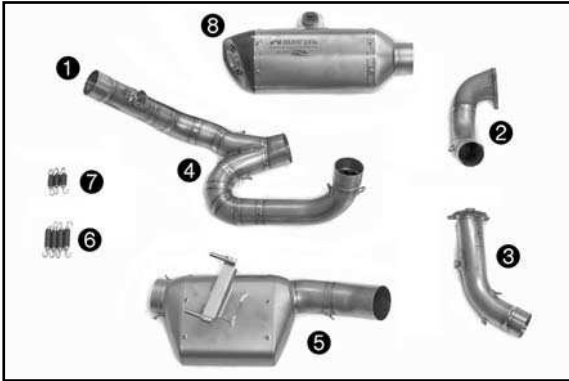

Lieferumfang:

- EVO Krümmer-Set ①**
1x Krümmer vorne ②
1x Krümmer hinten ③
1x Sammelrohr ④
1x Vorschalldämpfer ⑤
4x Feder lang ⑥
3x Feder kurz ⑦
EVO Enddämpfer (

61305907000

57305016000

57305016100

61305989000

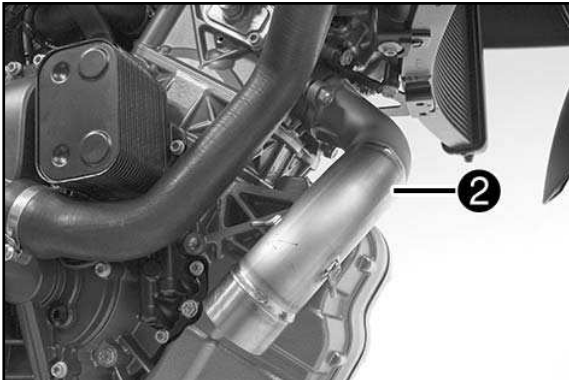

Vorarbeiten

- Original-Enddämpfer demontieren (siehe Bedienungsanleitung).
- Beide Lambdasonden von den Original-Krümmern abschrauben.
- Original-Vorschalldämpfer und Original-Krümmer demontieren.

Montage

- Vorderen Akrapovic-Krümmer ② montieren, aber noch nicht festziehen.

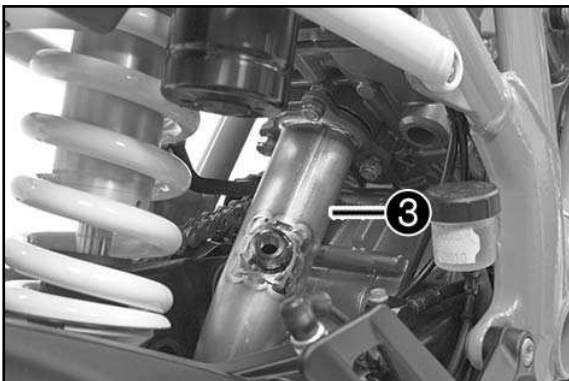

- Hinteren Akrapovic-Krümmer ③ montieren, aber noch nicht festziehen.

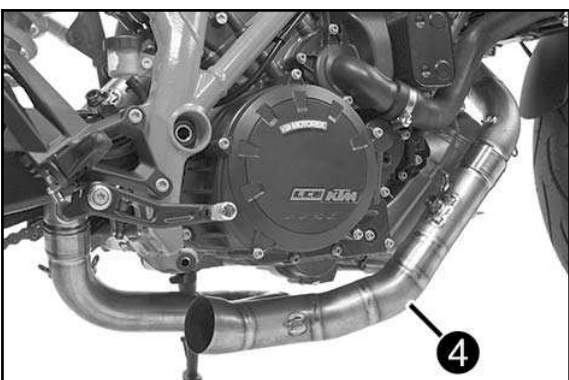

- Sammelrohr ④ positionieren.

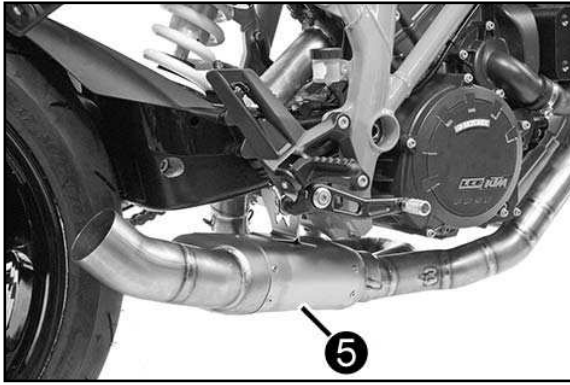

- Akrapovic-Vorschalldämpfer 5 positionieren.



- Buchse links und rechts 9 des Original-Enddämpfers am Akrapovic-Enddämpfer 8 positionieren.

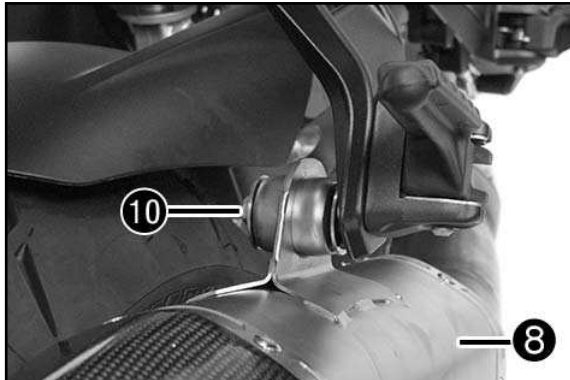

- Akrapovic-Enddämpfer 8 positionieren.
- Schraube 10 des Original-Enddämpfers montieren, aber noch nicht festziehen.



- Lange Federn 6 und kurze Federn 7 wie in der Zeichnung 4 dargestellt montieren.
- Auspuffflansch-Muttern mit 10Nm festziehen.
- Schraube 10 mit 25 Nm festziehen.

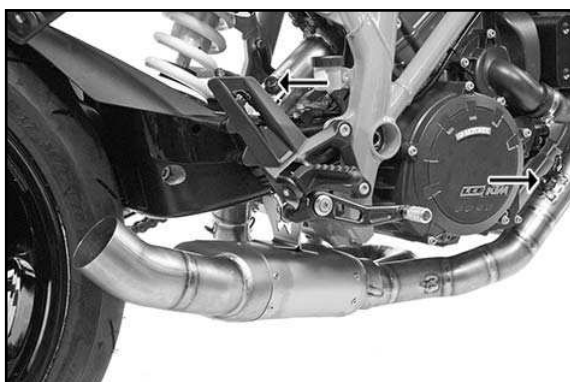

- Beide Lambdasonden an den Akrapovic-Krümmern montieren und festziehen (25 Nm).

! VORSICHT

Beim erstmaligen Betrieb des Enddämpfers ist die Motordrehzahl für ca. 5 Minuten niedrig zu halten, um den Enddämpfer gleichmäßig zu erwärmen. Nur so kann der Dämmstoff seinen vollen Wirkungsgrad erreichen und die geforderte Lautstärke einhalten!

Nachmontage

Stellen Sie sicher, dass der Schalldämpfer keine anderen Teile des Motorrads berührt.

Fettrückstände mit einem weichen Tuch, besprüht mit Mehrzweckschmiermittel (Motorex Joker 440) entfernen.

Das Reinigen verhindert, dass sich Flecken auf der Oberfläche einbrennen. Verwenden Sie keine aggressiven chemischen Reiniger, da sie den Aufkleber beschädigen können.

Prüfen Sie die Funktion der Bremsen und der Aufhängung. Stellen Sie sicher, dass alle Schrauben angezogen sind. Falls die Auspuffanlage die Verkleidung oder andere Teile berührt, wiederholen Sie die Justierung oder kontaktieren Sie Ihren Vertragshändler!

Es ist normal, wenn beim ersten Betrieb der Auspuffanlage weißer Rauch aus dem Schalldämpfer kommt! Abschließend gesamte Auspuffanlage auf Dichtheit prüfen.

Stehen Sie beim ersten Betrieb nicht hinter dem Auspuff!

Wartung der Auspuffanlage

Reinigung mit einem Mehrzweckschmiermittelspray (Motorex Joker 440).

Ein Wechsel der Farbe der Auspuffanlage ist aufgrund der hohen Temperatur normal.

Die Abnutzung des Dämmmaterials des Schalldämpfers hängt von der Art des Motors und Fahrstils ab. Setzen Sie sich mit Ihrem Händler in Verbindung, wenn sichtbare Änderungen auf der Außenhülle des Schalldämpfers auftreten oder der Geräuschpegel erhöht ist. Überprüfen Sie periodisch, dass alle Schrauben genügend angezogen sind.

Straßenbetrieb: Alle 2000 km Sichtkontrolle. Sobald eine Verfärbung des Schalldämpfermantels zu sehen ist, muss die Dämmwolle kontrolliert und gegebenenfalls gewechselt werden. Spätestens nach 5.000 km muss eine Kontrolle der Dämmwolle vorgenommen werden und bei Bedarf erneuert werden.

Rennbetrieb: KTM empfiehlt die Dämmwolle alle zwei Rennen zu wechseln.

Ersatzteile:

Dämmstoffkit Vorschalldämpfer	61305950010
Dämmwolle	
14x Niete D4,8x8	
Dämmstoffkit Enddämpfer	61305989010
Dämmwolle	
14x Niete D4,8x8	
2x Niete D4,8x12	
Reparaturkit Enddämpfer	61305989020
1x Außenhülle	
2x Nietband	
14x Niete D4,8x8	
2x Niete D4,8x12	
1x Aufkleber Patent-Nummer	
Feder lang ⑥	57305016000
Feder kurz ⑦	57305016100
Geräuschreduziereinsatz ⑪	61305989030
Endkappen-Set ⑫	61305979050

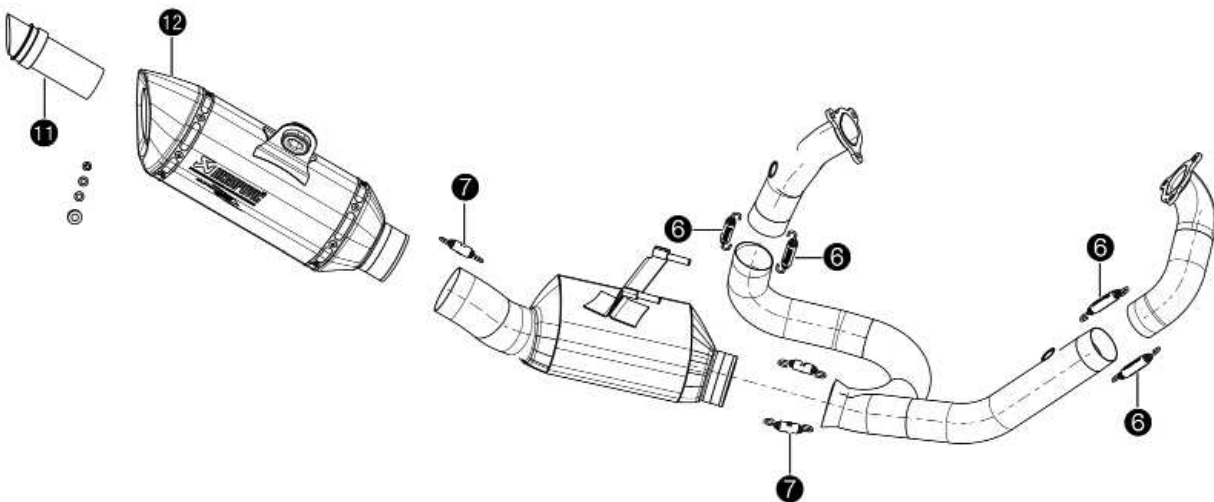

A



! CAUTION

The AKRAPOVIC EVOLUTION COMPLETE SYSTEM does not have official approval and homologation for road service and may only be used and operated in combination with the following items:

- SAS disassembly kit 61305922044
- K&N air filter 60306915000
- AKRAPOVIC Mapping

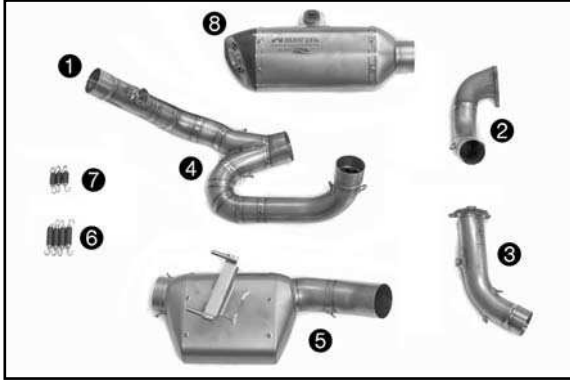

Scope of supply:

- | | |
|----------------------------|--------------------|
| EVO manifold set ① | 61305907000 |
| 1x manifold, front ② | |
| 1x manifold, rear ③ | |
| 1x collector ④ | |
| 1x presilencer ⑤ | |
| 4x springs, long ⑥ | 57305016000 |
| 3x springs, short ⑦ | 57305016100 |
| EVO main silencer ⑧ | 61305989000 |

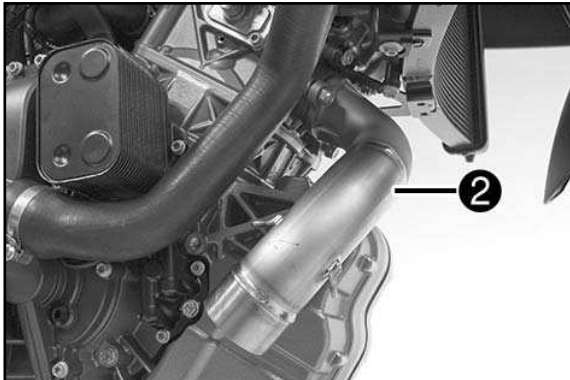

Preparations

- Remove the original main silencer (see the Owner's Manual).
- Unscrew both lambda sensors from the original manifolds.
- Remove the original presilencer and the original manifold.

Assembly

- Mount the front Akrapovic manifold ② but do not tighten yet.

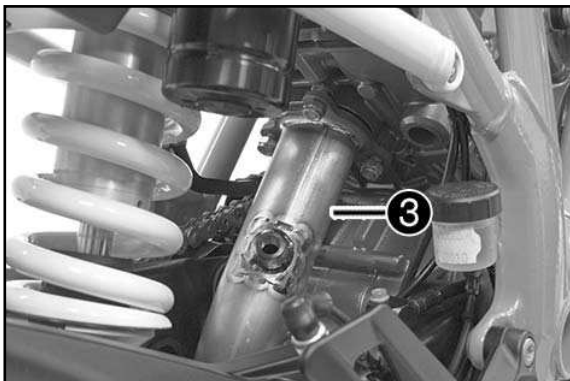

- Mount the rear Akrapovic manifold ③ but do not tighten yet.

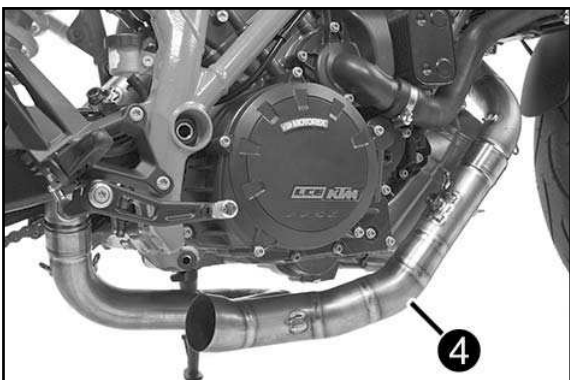

- Position the collector ④.

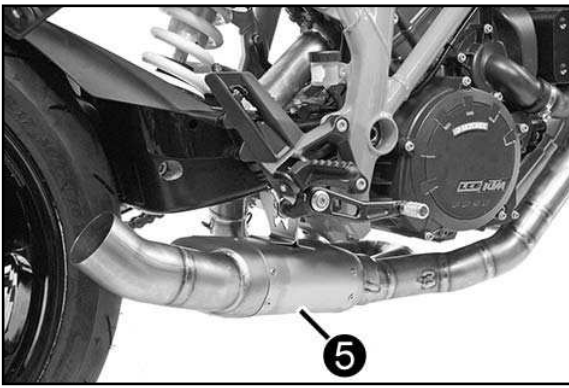

- Position the Akrapovic presilencer ⑤.



- Position the left and right bushings ⑨ of the original main silencer on the Akrapovic main silencer ⑧.

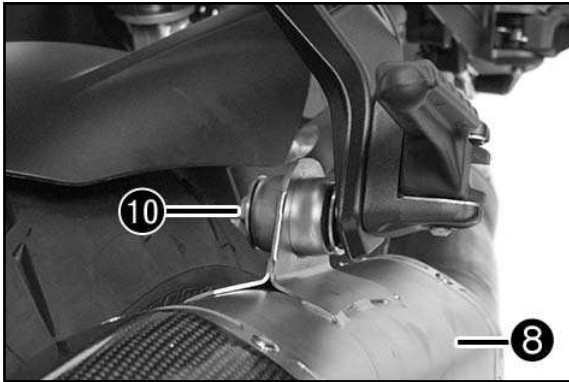

- Position the Akrapovic main silencer ⑧.
- Mount the screw ⑩ of the original main silencer but do not tighten yet.



- Mount the long springs ⑥ and short springs ⑦ as shown in the illustration ④.
- Tighten the exhaust flange nuts to 10 Nm.
- Tighten the screw ⑩ to 25 Nm.

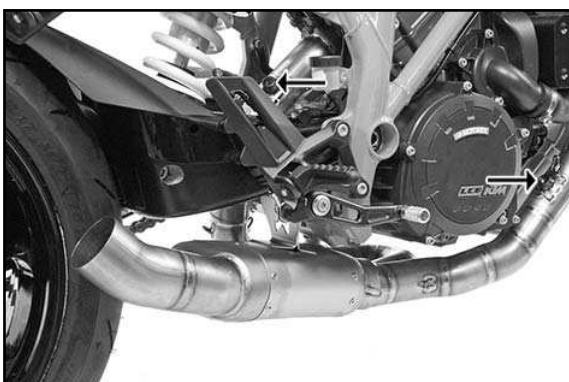

- Mount both lambda sensors on the Akrapovic manifold and tighten (25 Nm).

! CAUTION

When you first use the main silencer, keep the engine speed low for about 5 minutes to warm the main silencer evenly. This will ensure that the rock wool will have full effect and keep noise down to the required level.

Final steps

Make sure that the silencer is not touching any other parts of the motorcycle.
 Remove all grease remnants with a soft cloth sprayed with multi-purpose lubricant (Motorex Joker 440).
 Cleaning prevents stains from baking onto the surface. Do not use aggressive chemical cleaners as they may damage the label.

Test the function of the brakes and suspension. Make sure that all screws are tightened. If the exhaust system is touching the trim or other parts, readjust the unit or contact your authorized dealer.

When the exhaust system is first put into operation, it is normal for white smoke to be emitted by the silencer. Finally, check for leaks in the whole exhaust system.
 Do not stand behind the exhaust when it is being used for the first time.

Maintaining the exhaust system

Clean with a multi-purpose lubrication spray (Motorex Joker 440).
 A change in color of the exhaust system is normal due to the high temperatures.
 Wear and tear to the sound insulation material of the silencer depends on the type of engine and your driving style. Contact your dealer in the event of visible changes to the outer sleeve of the silencer or if the noise level is raised. Check the screws periodically to ensure that they are sufficiently tightened.

Road operation: Visual inspection every 2000 km. As soon as the silencer cover becomes discolored, the insulation material must be checked and changed if necessary. Every 5,000 km at the latest, the insulation material must be checked and changed if necessary.

Racing operation: KTM recommends changing the insulation material after every other race.

Spare parts:

Rock wool kit, presilencer	61305950010
Rock wool	
14x rivets D4.8x8	
Rock wool kit, main silencer	61305989010
Rock wool	
14x rivets D4.8x8	
2x rivets D4.8x12	
Repair kit, main silencer	61305989020
1x outer sleeve	
2x rivet bands	
14x rivets D4.8x8	
2x rivets D4.8x12	
1x label with patent number	
Spring, long ⑥	57305016000
Spring, short ⑦	57305016100
Noise damping insert ⑪	61305989030
End cap set ⑫	61305979050

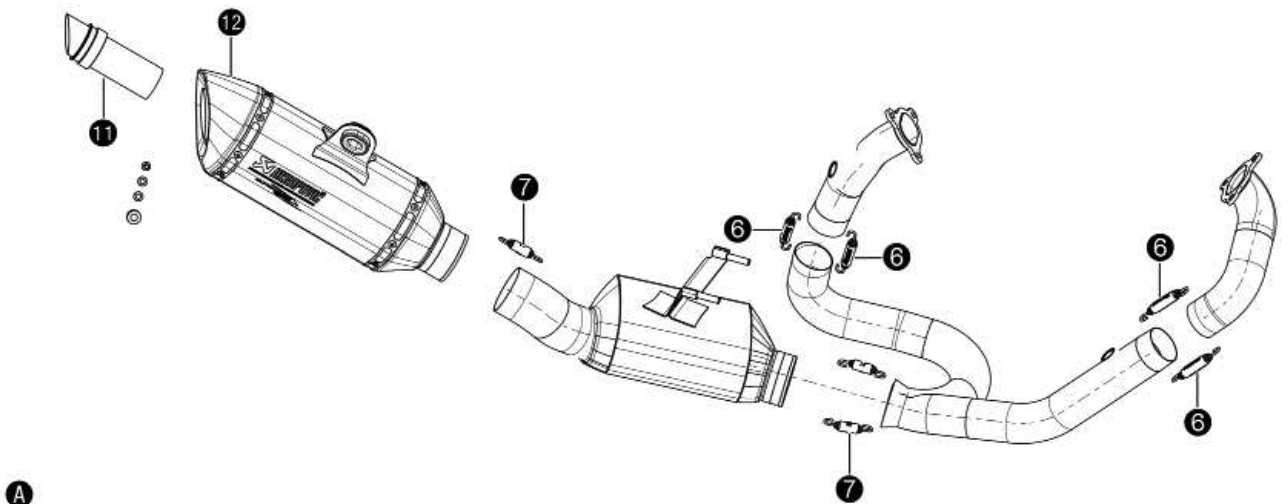

A



! AVVERTIMENTO

L'IMPIANTO COMPLETO AKRAPOVIC EVOLUTION non è omologato per l'impiego su strada e può essere montato e utilizzato soltanto in combinazione con i seguenti articoli:

- Kit di smontaggio impianto aria secondaria 61305922044
- Filtro dell'aria K&N 60306915000
- Mappatura AKRAPOVIC

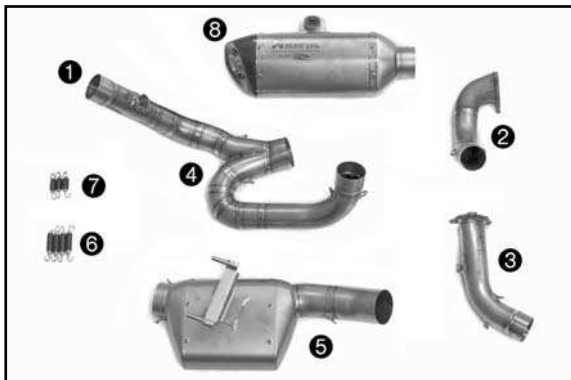

Volume della fornitura:

Set collettore EVO ① 61305907000

- n. 1 collettore anteriore ②
- n. 1 collettore posteriore ③
- n. 1 collettore ④
- n. 1 presilenziatore ⑤
- n. 4 molle lunghe ⑥
- n. 3 molle corte ⑦

57305016000

57305016100

Silenziatore EVO ⑧

61305989000

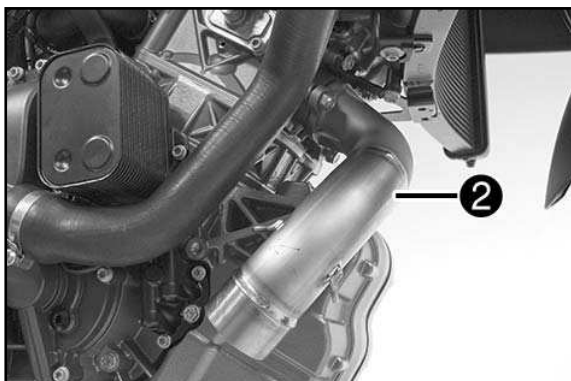

Operazioni preliminari

- Smontare il silenziatore originale (vedere il manuale d'uso).
- Svitare le due sonde lambda dai collettori originali.
- Smontare il presilenziatore originale e i collettori originali.

Montaggio

- Montare il collettore Akrapovic anteriore ②, ma non serrarlo ancora.

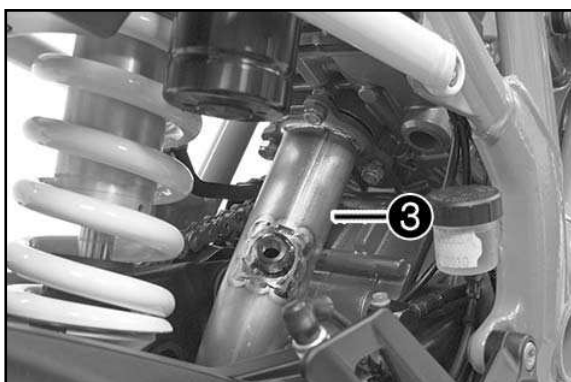

- Montare il collettore Akrapovic posteriore ③, ma non serrarlo ancora.

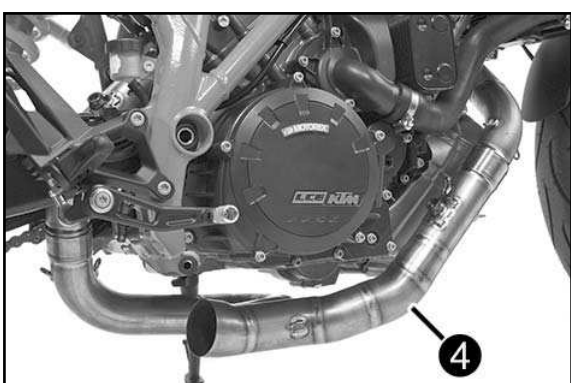

- Posizionare il collettore ④.

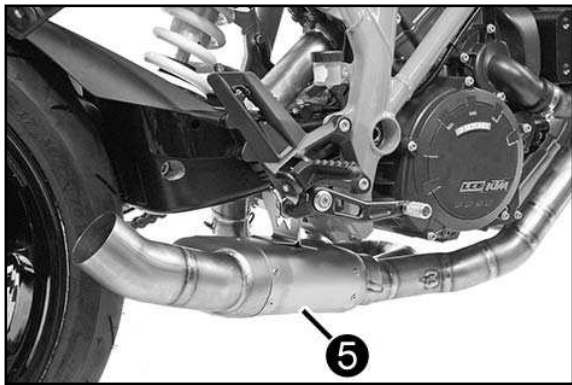

- Posizionare il presilenziatore Akrapovic 5.



- Posizionare la boccola a sinistra e a destra 9 del silenziatore originale sul silenziatore Akrapovic 8.

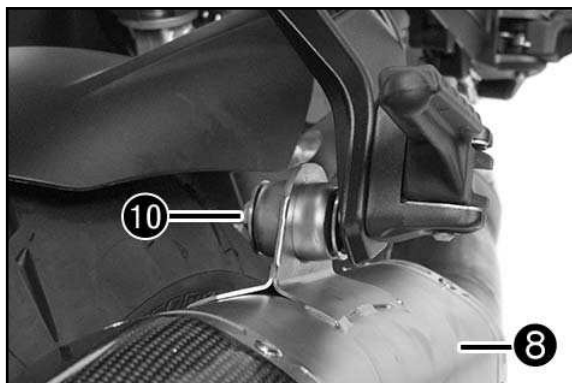

- Posizionare il silenziatore Akrapovic 8.
- Montare la vite 10 del silenziatore originale, ma non serrarla ancora.



- Montare le molle lunghe 6 e le molle corte 7 come raffigurato nel disegno A.
- Serrare i dadi della fangia dello scarico applicando una coppia di 10 Nm.
- Serrare la vite 10 a 25 Nm.

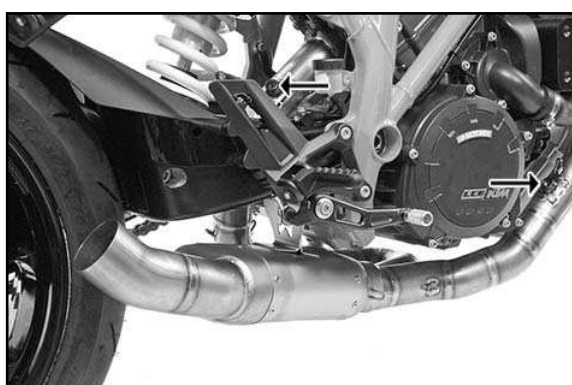

- Montare le due sonde lambda sui collettori Akrapovic e serrarle (25 Nm).

! AVVERTIMENTO

Durante la prima messa in funzione del silenziatore, mantenere basso il regime del motore per circa 5 minuti, in modo da far riscaldare il silenziatore in modo uniforme. Solo in questo modo il materiale isolante può raggiungere la massima efficienza e contenere la rumorosità ai valori desiderati!

Al termine

Assicurarsi che il silenziatore non tocchi altre parti della motocicletta.

Rimuovere eventuali residui di grasso con un panno morbido su cui sia stato spruzzato un lubrificante multiuso (Motorex Joker 440).

La pulizia impedisce alle macchie di rimanere impresse sulla superficie. Non utilizzare detergenti chimici aggressivi che potrebbero danneggiare gli adesivi.

Verificare la funzione dei freni e della sospensione. Assicurarsi che tutte le viti siano ben serrate. Se l'impianto di scarico tocca il rivestimento o altre parti, ripetere la regolazione oppure contattare il proprio rivenditore!

È normale che, durante il primo funzionamento dell'impianto di scarico, fuoriesca fumo bianco dal silenziatore! Al termine controllare la tenuta dell'intero impianto di scarico.

Al momento della prima accensione, non sostare dietro lo scarico!

Manutenzione dell'impianto di scarico

Pulire con uno spray lubrificante multiuso (Motorex Joker 440).

A causa dell'alta temperatura, è normale che l'impianto di scarico cambi colore.

L'usura del materiale isolante del silenziatore dipende dal tipo di motore e dallo stile di guida. Contattare il proprio rivenditore nel caso in cui si notino modifiche visibili sul rivestimento esterno del silenziatore o se il livello di rumorosità dovesse risultare troppo alto. Controllare periodicamente che tutte le viti siano sufficientemente serrate.

Uso su strada: controllo visivo ogni 2000 km. Non appena si notano variazioni di colore sul rivestimento del silenziatore, controllare la lana minerale e, se necessario, sostituirla. Effettuare il controllo della lana minerale al più tardi ogni 5.000 km e, se necessario, sostituirla.

Uso in competizioni: KTM consiglia di sostituire la lana minerale ogni due corse.

Ricambi:

Kit materiale isolante presilenziatore	61305950010
Lana minerale	
n. 14 rivetti D4,8x8	
Kit materiale isolante silenziatore	61305989010
Lana minerale	
n. 14 rivetti D4,8x8	
n. 2 rivetti D4,8x12	
Kit riparazione silenziatore	61305989020
n. 1 boccola esterna	
n. 2 fascette di rinforzo	
n. 14 rivetti D4,8x8	
n. 2 rivetti D4,8x12	
n. 1 adesivo con numero di brevetto	
Molle lunghe ⑥	57305016000
Molle corte ⑦	57305016100
Cartuccia fonoassorbente ⑪	61305989030
Set fondelli ⑫	61305979050

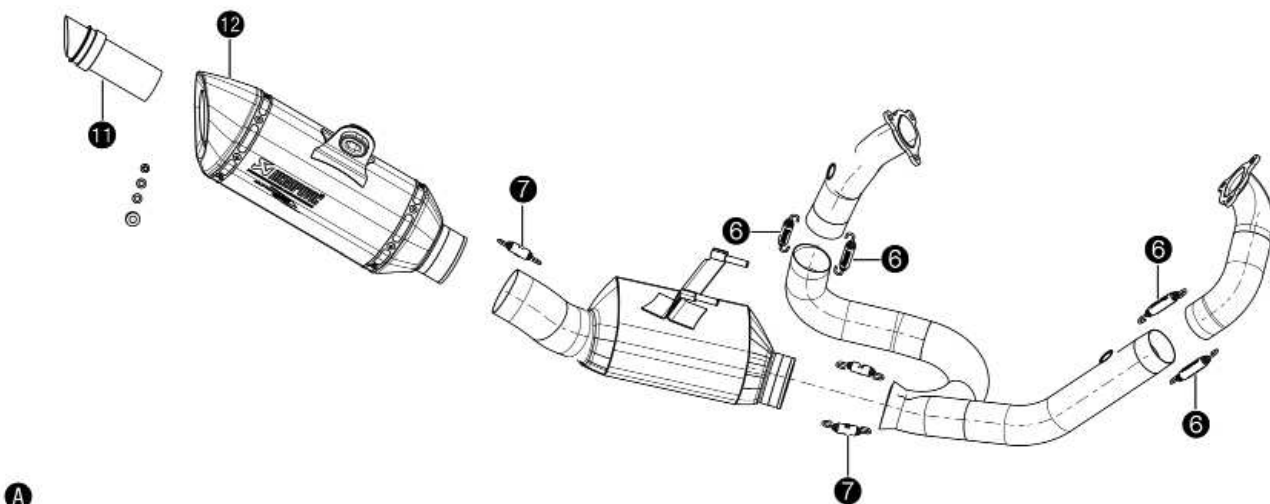

A



! ATTENTION

L'INSTALLATION COMPLETE AKRAPOVIC EVOLUTION ne bénéficie pas d'autorisation de conduite sur route et peut être montée et utilisée uniquement en combinaison avec les composants suivants :

- Kit de démontage SLS
- Filtre à air K&N
- Mapping AKRAPOVIC

61305922044
60306915000

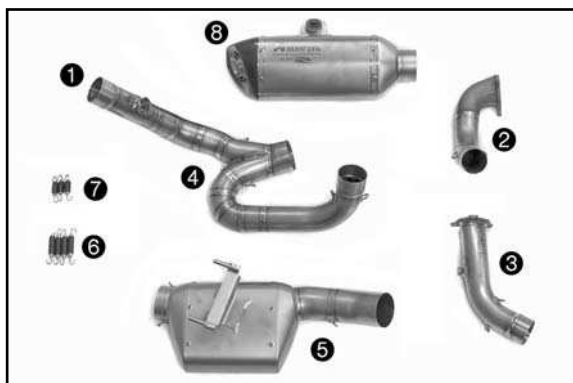

Étendue de la livraison:

Kit collecteur EVO ①

- 1x Collecteur avant ②
- 1x Collecteur arrière ③
- 1x Tube collecteur ④
- 1x Pré-silencieux avant ⑤
- 4x Ressort long ⑥
- 3x Ressort court ⑦

61305907000

57305016000

57305016100

Silencieux arrière EVO ⑧

61305989000

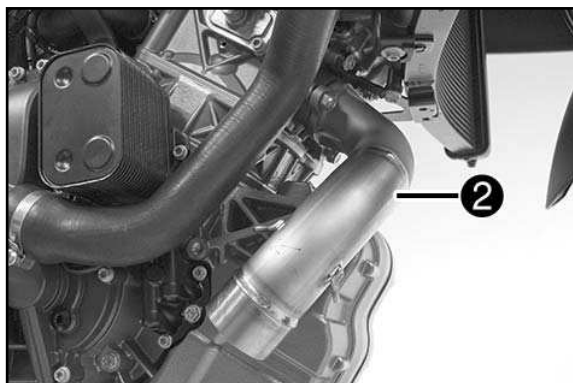

Travaux préalables

- Démontez les silencieux arrière d'origine (voir le manuel d'utilisation).
- Dévisser les deux sondes lambda sur les silencieux arrière d'origine.
- Démontez le pré-silencieux avant et le collecteur d'origine.

Montage

- Monter le collecteur Akrapovic avant ②, mais sans le serrer.
- Monter le collecteur Akrapovic arrière ③, mais sans le serrer.

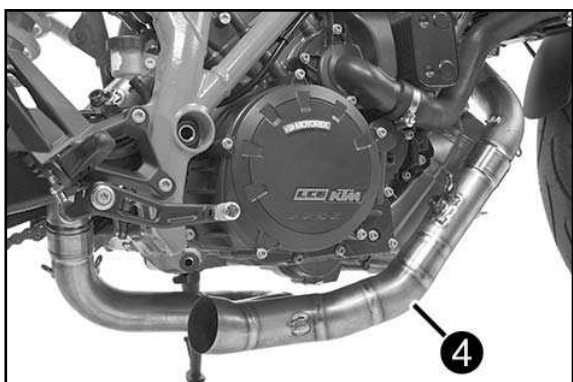
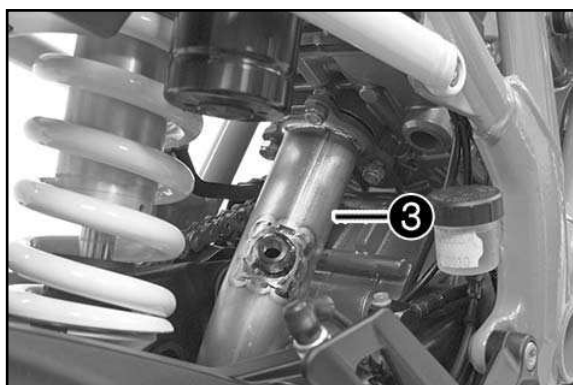

- Mettre en place le tube collecteur ④.

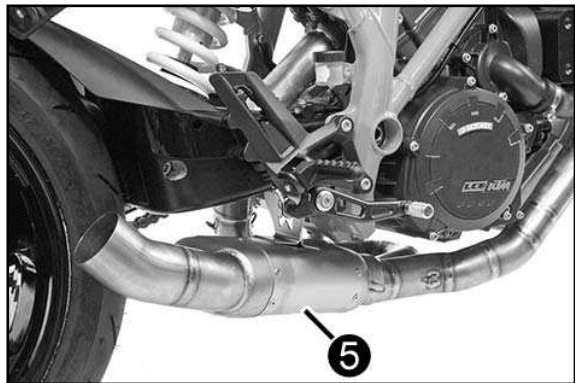

- Mettre en place le présilencieux avant Akrapovic ⑤.



- Placer la bague de gauche et de droite ⑨ du silencieux arrière d'origine sur le silencieux arrière Akrapovic ⑧.

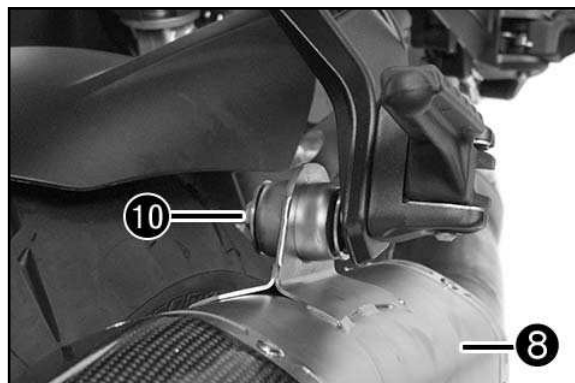

- Mettre en place le silencieux arrière Akrapovic ⑧.
- Monter la vis ⑩ du silencieux arrière d'origine, sans la serrer.



- Monter les ressorts longs ⑥ et les ressorts courts ⑦, comme illustré sur le dessin A.
- Serrer les écrous de la bride d'échappement à 10 Nm.
- Serrer la vis ⑩ à 25 Nm.

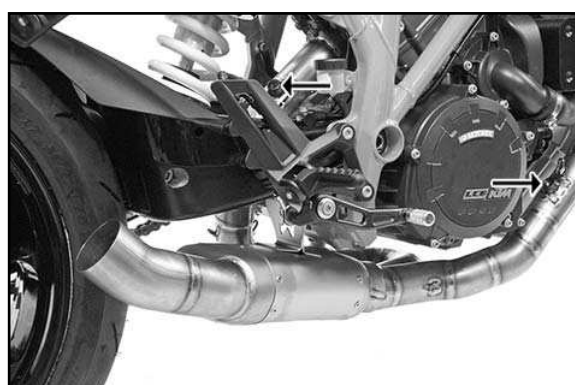

- Monter les deux sondes lambda sur les collecteurs Akrapovic et serrer (25 Nm).

! ATTENTION

Lors du premier fonctionnement du silencieux arrière, le régime moteur doit rester au ralenti pendant 5 minutes environ, pour chauffer le silencieux arrière uniformément. C'est la seule manière pour que le matériau isolant atteigne son degré d'efficacité maximal permettant à la moto d'être conforme aux prescriptions de niveau sonore !

Montage final

S'assurer que le silencieux ne touche aucune autre pièce de la moto.

Enlever les résidus de graisse à l'aide d'un chiffon doux imbibé de lubrifiant universel (Motorex Joker 440).

Le nettoyage évite que des tâches ne s'incrustent à la surface sous l'effet de la chaleur. Ne pas utiliser de nettoyeurs chimiques agressifs, car ils risquent d'endommager les autocollants.

Vérifier le fonctionnement des freins et de la suspension. S'assurer que toutes les vis sont serrées. Si l'échappement touche l'habillement ou d'autres pièces, répéter l'ajustement ou contacter le concessionnaire !

L'émission de fumées blanches par le silencieux est normale lors de la mise en service initiale de l'échappement ! Vérifier ensuite l'absence de fuite sur l'échappement.

Ne pas rester derrière l'échappement lors de la première mise en service !

Entretien de l'échappement

Nettoyer avec un spray lubrifiant multi-usage (Motorex Joker 440).

Un changement de couleur de l'échappement est normal en raison des températures élevées.

L'usure de la laine de roche dépend du type de moteur et du style de conduite. S'adresser au concessionnaire en présence de changements visibles sur l'enveloppe du silencieux ou d'une augmentation de l'émission sonore. Vérifier périodiquement si toutes les vis sont suffisamment serrées.

Conduite sur route : tous les 2000 km contrôle visuel. Dès apparition d'une coloration du manteau du silencieux, la laine isolante doit être contrôlée et le cas échéant, remplacé. Au plus tard après 5000 km, procéder à l'inspection de la laine isolante et la remplacer si nécessaire.

Utilisation sur circuit : KTM recommande de remplacer la laine isolante toutes les deux courses.

Pièces détachées :

Kit isolant Pré-silencieux avant	61305950010
Laine isolante	
14x Rivet D4,8x8	
Kit isolant silencieux arrière	61305989010
Laine isolante	
14x Rivet D4,8x8	
2x Rivet D4,8x12	
Kit de réparation silencieux arrière	61305989020
1x Enveloppe extérieure	
2x Bande de rivets	
14x Rivet D4,8x8	
2x Rivet D4,8x12	
1x Autocollant numéro de brevet	
Ressort long ⑥	57305016000
Ressort court ⑦	57305016100
Adaptateurs de silencieux ⑪	61305989030
Kit d'embouts de protection ⑫	61305979050

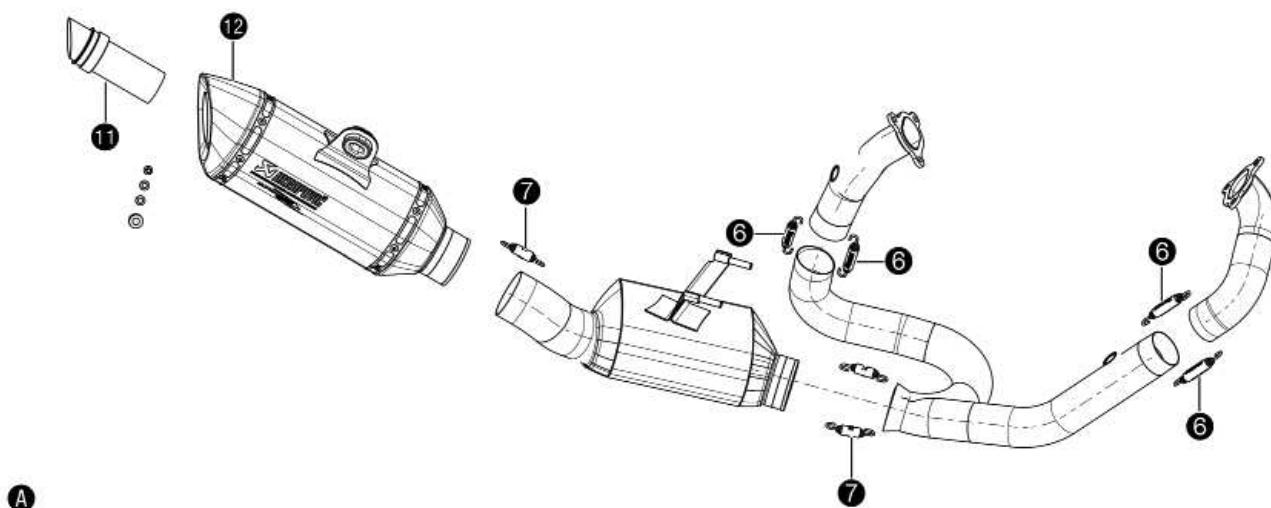

A



! AVISO

L'IMPIANTO COMPLETO AKRAPOVIC EVOLUTION non è omologato per l'impiego su strada e può essere montato e utilizzato soltanto in combinazione con i seguenti articoli:

- Kit di smontaggio impianto aria secondaria 61305922044
- Filtro dell'aria K&N 60306915000
- Mappatura AKRAPOVIC

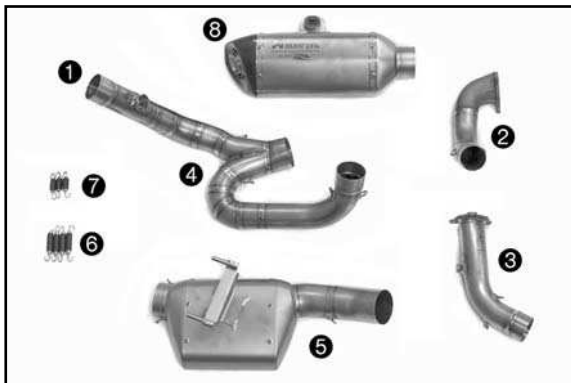

Volume della fornitura:

Set collettore EVO ① 61305907000

- n. 1 collettore anteriore ②
- n. 1 collettore posteriore ③
- n. 1 collettore ④
- n. 1 presilenziatore ⑤
- n. 4 molle lunghe ⑥
- n. 3 molle corte ⑦

57305016000

57305016100

Silenziatore EVO ⑧

61305989000

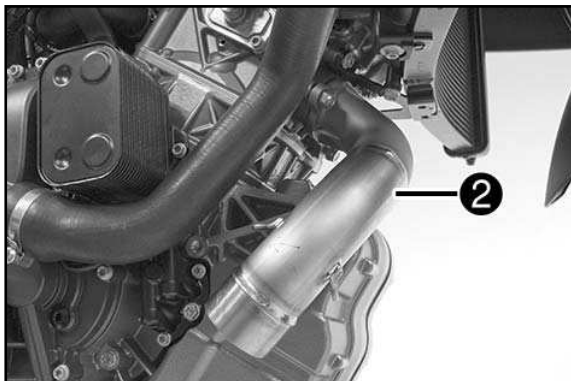

Operazioni preliminari

- Smontare il silenziatore originale (vedere il manuale d'uso).
- Svitare le due sonde lambda dai collettori originali.
- Smontare il presilenziatore originale e i collettori originali.

Montaggio

- Montare il collettore Akrapovic anteriore ②, ma non serrarlo ancora.

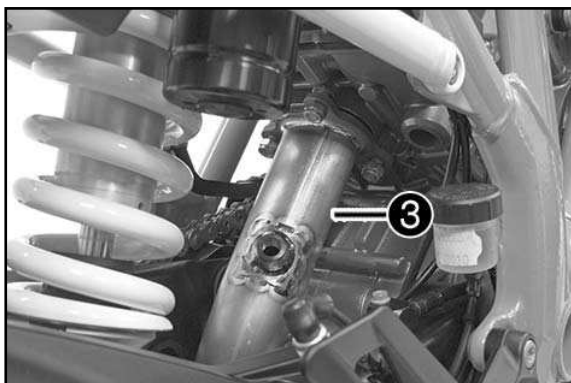

- Montare il collettore Akrapovic posteriore ③, ma non serrarlo ancora.

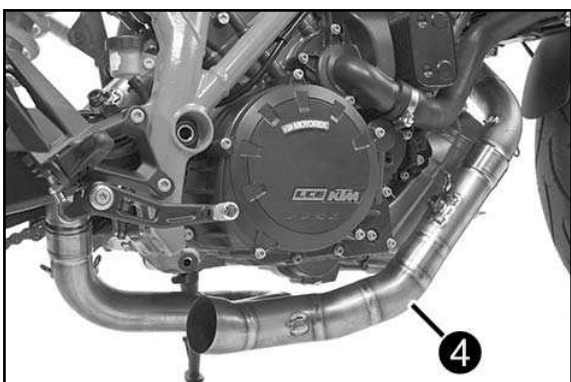

- Posizionare il collettore ④.

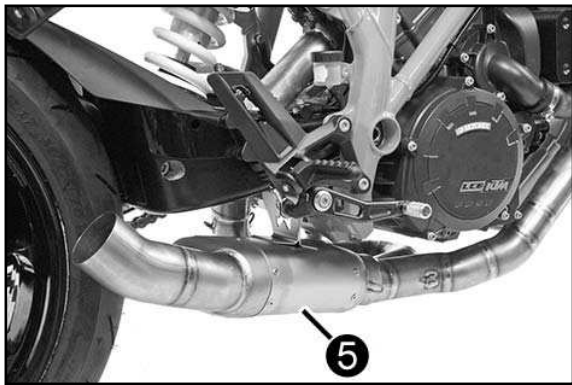

- Posizionare il presilenziatore Akrapovic ⑤.



- Posizionare la boccola a sinistra e a destra ⑨ del silenziatore originale sul silenziatore Akrapovic ⑧.

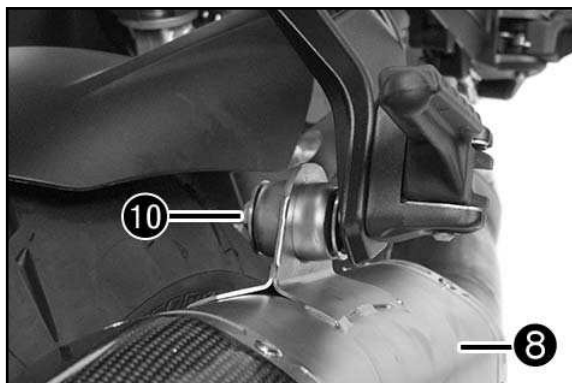

- Posizionare il silenziatore Akrapovic ⑧.
- Montare la vite ⑩ del silenziatore originale, ma non serrarla ancora.



- Montare le molle lunghe ⑥ e le molle corte ⑦ come raffigurato nel disegno A.
- Serrare i dadi della f angia dello scarico applicando una coppia di 10 Nm.
- Serrare la vite ⑩ a 25 Nm.

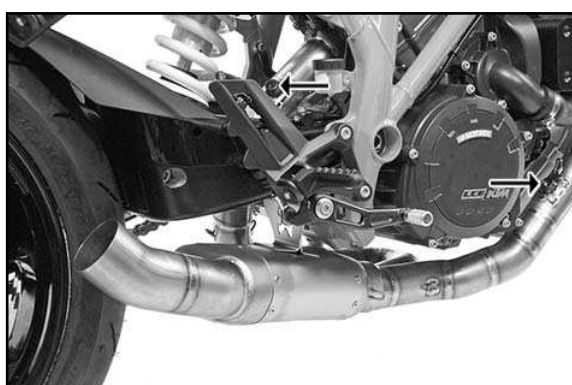

- Montare le due sonde lambda sui collettori Akrapovic e serrarle (25 Nm).

! AVISO

Durante la prima messa in funzione del silenziatore, mantenere basso il regime del motore per circa 5 minuti, in modo da far riscaldare il silenziatore in modo uniforme. Solo in questo modo il materiale isolante può raggiungere la massima efficienza e contenere la rumorosità ai valori desiderati!

Al termine

Assicurarsi che il silenziatore non tocchi altre parti della motocicletta.

Rimuovere eventuali residui di grasso con un panno morbido su cui sia stato spruzzato un lubrificante multiuso (Motorex Joker 440).

La pulizia impedisce alle macchie di rimanere impresse sulla superficie. Non utilizzare detergenti chimici aggressivi che potrebbero danneggiare gli adesivi.

Verificare la funzione dei freni e della sospensione. Assicurarsi che tutte le viti siano ben serrate. Se l'impianto di scarico tocca il rivestimento o altre parti, ripetere la regolazione oppure contattare il proprio rivenditore!

È normale che, durante il primo funzionamento dell'impianto di scarico, fuoriesca fumo bianco dal silenziatore! Al termine controllare la tenuta dell'intero impianto di scarico.

Al momento della prima accensione, non sostare dietro lo scarico!

Manutenzione dell'impianto di scarico

Pulire con uno spray lubrificante multiuso (Motorex Joker 440).

A causa dell'alta temperatura, è normale che l'impianto di scarico cambi colore.

L'usura del materiale isolante del silenziatore dipende dal tipo di motore e dallo stile di guida. Contattare il proprio rivenditore nel caso in cui si notino modifiche visibili sul rivestimento esterno del silenziatore o se il livello di rumorosità dovesse risultare troppo alto. Controllare periodicamente che tutte le viti siano sufficientemente serrate.

Uso su strada: controllo visivo ogni 2000 km. Non appena si notano variazioni di colore sul rivestimento del silenziatore, controllare la lana minerale e, se necessario, sostituirla. Effettuare il controllo della lana minerale al più tardi ogni 5.000 km e, se necessario, sostituirla.

Uso in competizioni: KTM consiglia di sostituire la lana minerale ogni due corse.

Ricambi:

Kit materiale isolante presilenziatore	61305950010
Lana minerale	
n. 14 rivetti D4,8x8	
Kit materiale isolante silenziatore	61305989010
Lana minerale	
n. 14 rivetti D4,8x8	
n. 2 rivetti D4,8x12	
Kit riparazione silenziatore	61305989020
n. 1 boccola esterna	
n. 2 fascette di rinforzo	
n. 14 rivetti D4,8x8	
n. 2 rivetti D4,8x12	
n. 1 adesivo con numero di brevetto	
Molle lunghe ⑥	57305016000
Molle corte ⑦	57305016100
Cartuccia fonoassorbente ⑪	61305989030
Set fondelli ⑫	61305979050

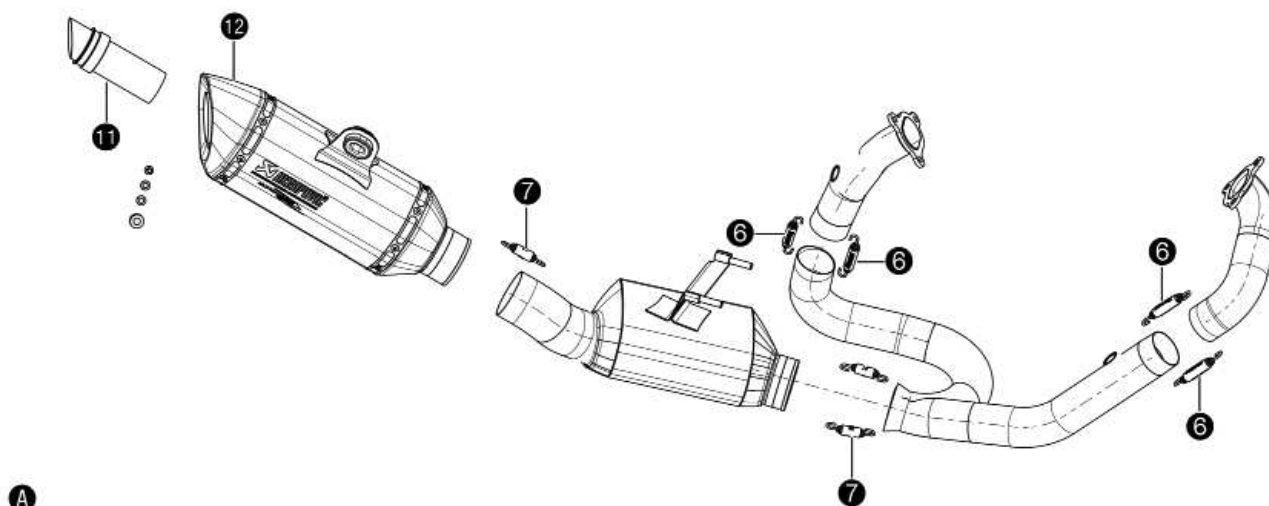

A