

# Information

# PowerParts

**SXS13450512**

09. 2013

3.213.132



*KTM Sportmotorcycle AG  
Stallhofnerstraße 3  
A-5230 Mattighofen  
[www.ktm.com](http://www.ktm.com)*

***KTM* POWERPARTS**

Danke, dass Sie sich für KTM PowerParts entschlossen haben.

Alle unsere Produkte wurden nach den höchsten Standards entwickelt und gefertigt, unter Verwendung der besten verfügbaren Materialien.

KTM PowerParts sind rennerprobt und gewährleisten ultimative Performance.

**KTM KANN NICHT VERANTWORTLICH GEMACHT WERDEN FÜR FALSCHES MONTAGE ODER VERWENDUNG DIESES PRODUKTS.** Bitte befolgen Sie die Montageanleitung. Fachmännische Beratung und korrekte Installation der KTM PowerParts durch einen autorisierten KTM Händler sind unerlässlich, um das Optimum an Sicherheit und Funktionalität zu gewährleisten.

Danke.

Thank you for choosing KTM PowerParts!

All of our products are designed and built to the highest standards using the finest materials available.

KTM PowerParts are race proven to offer the ultimate in performance.

**KTM WILL NOT BE HELD LIABLE FOR IMPROPER INSTALLATION OR USE OF THIS PRODUCT.** Please follow all instructions provided. Professional advice and proper installation of the KTM PowerParts by an authorized KTM dealer are essential to provide maximum safety and functions.

Thank you.

Grazie per aver deciso di acquistare un prodotto KTM PowerParts.

Tutti i nostri prodotti sono stati sviluppati e realizzati secondo i massimi standard e con l'impiego dei migliori materiali disponibili.

Le KTM PowerParts sono collaudate nelle competizioni ed assicurano altissime prestazioni.

**KTM NON PUÒ ESSERE RESA RESPONSABILE PER UN MONTAGGIO O USO IMPROPRIO DI QUESTO PRODOTTO.** Per favore osservate le istruzioni nel manuale d'uso. Al fine di garantire la massima sicurezza e il corretto funzionamento, è indispensabile farsi consigliare da persone esperte e competenti e far eseguire l'installazione delle KTM PowerPart presso i concessionari KTM autorizzati.

Grazie.

Nous vous remercions d'avoir choisi KTM PowerParts.

Tous nos produits ont été développés et réalisés selon les plus hauts standards et en utilisant les meilleurs matériaux disponibles.

Les PowerParts de KTM ont fait leurs preuves en compétition et garantissent les meilleures performances.

**LA RESPONSABILITÉ DE KTM NE SAURAIT ÊTRE ENGAGÉE EN CAS D'ERREUR DANS LE MONTAGE OU L'UTILISATION DE CE PRODUIT.**

Il convient de respecter les instructions de montage.

Le conseil spécialisé et l'installation dans les règles de l'art des PowerParts KTM par un concessionnaire KTM agréé sont indispensables pour assurer un maximum de sécurité et de fonctionnalité.

Merci.

Gracias por haberse decidido por el PowerParts KTM.

Todos nuestros productos han sido desarrollados y producidos según los estándares más altos utilizando los mejores materiales disponibles.

Las KTM PowerParts están probadas en competencia y garantizan un óptimo rendimiento.

**NO SE PUEDE HACER RESPONSABLE A LA KTM POR UN MONTAJE O UN USO INCORRECTO DE ESTE PRODUCTO.**

Le rogamos seguir las instrucciones para el montaje.

A fin de garantizar la máxima seguridad y un funcionamiento correcto es imprescindible acudir a un concesionario autorizado de KTM para obtener el mejor asesoramiento técnico e instalar correctamente las KTM PowerParts.

Gracias.

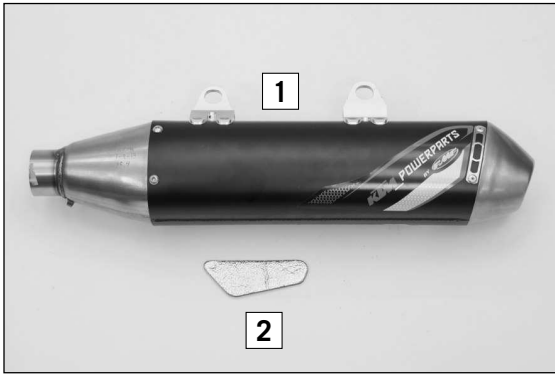

#### Lieferumfang:

- 1x Enddämpfer mit Spark-Arrestor-Einsatz (1)
- 1x Hitzeschutzfolie (2)



#### Befestigung Enddämpfer

- Bei Bedarf Hitzeschutzfolie (2) anbringen.

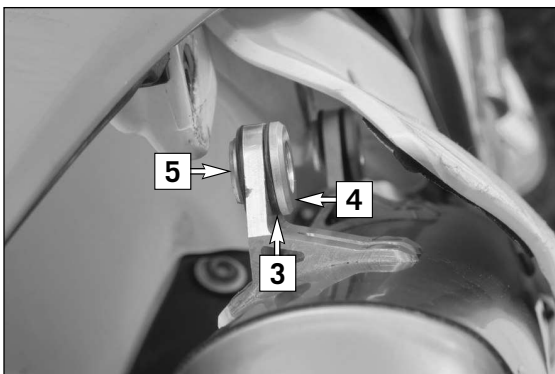

- Serienenddämpfer demontieren (siehe Bedienungsanleitung).
- Gummi (3), Buchsen groß (4) und Buchsen klein (5) vom Original Enddämpfer montieren.

#### HINWEIS:

Die Buchsen klein (5) auf der Innenseite des Enddämpfers montieren.

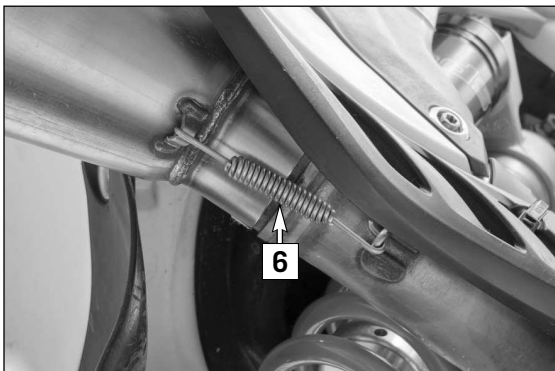

- FMF Werksenddämpfer positionieren und mit den Original Schrauben befestigen.
- Auspufffeder (6) einhängen.



- Gesamte Auspuffanlage einrichten und alle Befestigungsschrauben festziehen.

#### ! VORSICHT

Beim erstmaligen Betrieb des Enddämpfers ist die Motordrehzahl für ca. 5 Minuten niedrig zu halten, um den Enddämpfer gleichmäßig zu erwärmen. Nur so kann der Dämmstoff seinen vollen Wirkungsgrad erreichen und die geforderte Lautstärke einhalten!

## Nachmontage

Stellen Sie sicher, dass der Schalldämpfer keine anderen Teile des Motorrades berührt. Fettrückstände mit einem weichen Tuch, besprüht mit Mehrzweckschmiermittel (Motorex Joker 440) entfernen. Das Reinigen verhindert, dass sich Flecken auf der Oberfläche einbrennen. Verwenden Sie keine aggressiven chemischen Reiniger, da sie den Aufkleber und die Nanobeschichtung beschädigen können.

Stellen Sie sicher, dass alle Schrauben angezogen sind. Falls die Auspuffanlage die Verkleidung oder andere Teile berührt, wiederholen Sie die Justierung oder kontaktieren Sie Ihren Vertragshändler!

Es ist normal, wenn beim ersten Betrieb der Auspuffanlage weißer Rauch aus dem Schalldämpfer kommt! Abschließend gesamte Auspuffanlage auf Dichtheit prüfen.

Stehen Sie beim ersten Betrieb nicht hinter dem Auspuff!

## Wartung der Auspuffanlage

Reinigung mit einem Mehrzweckschmiermittelspray (Motorex Joker 440).

Ein Wechsel der Farbe der Auspuffanlage ist aufgrund der hohen Temperatur normal.

Die Abnutzung des Dämmmaterials des Schalldämpfers hängt von der Art des Motors und Fahrstils ab. Setzen Sie sich mit Ihrem Händler in Verbindung, wenn sichtbare Änderungen auf der Außenhülle des Schalldämpfers auftreten oder der Geräuschpegel erhöht ist. Überprüfen Sie periodisch, dass alle Schrauben genügend angezogen sind und die Federn auf korrekten Sitz.

Der Dämmstoff des Enddämpfers ist alle 15 Stunden bei Wettbewerbsfahrern und alle 30 Stunden bei Hobbyfahrern zu erneuern (Dämmstoffkit siehe Ersatzteile).

## Ersatzteile:

Hitzeschutzfolie	77208013050
Spark-Arrestor-Einsatz	SXS13450505
Dämmstoffkit	60005099010
Aufkleberkit	U6910056

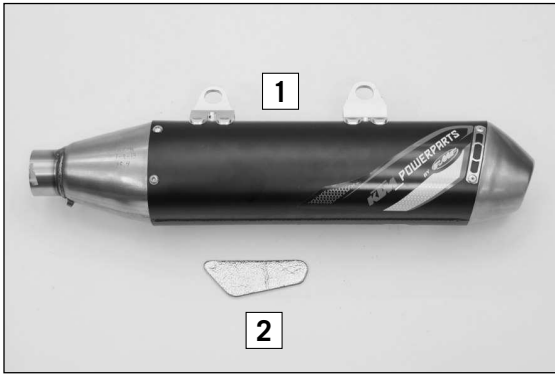

#### Scope of supply:

- 1x main silencer with spark arrestor insert (1)
- 1x thermal protection foil (2)



#### Main silencer fixation

- If necessary, attach thermal protection foil (2).

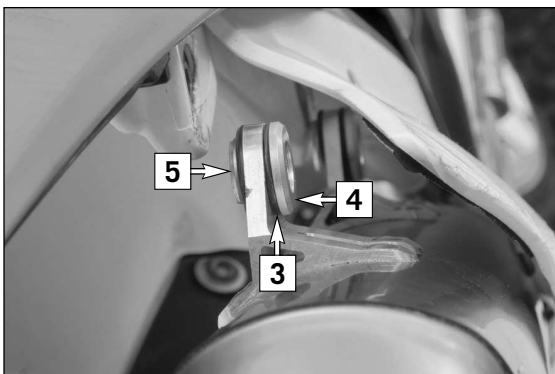

- Remove the standard silencer (see the Owner's Manual).
- Mount the rubber piece (3), large bushings (4) and small bushings (5) of the original main silencer.

#### NOTE:

Mount the small bushings (5) on the inside of the main silencer.

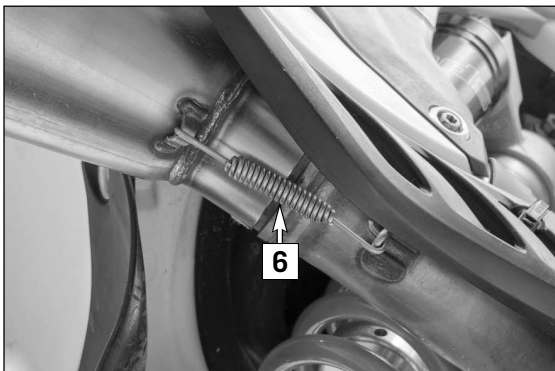

- Position the FMF factory silencer and attach it using the original screws.
- Attach the exhaust spring (6) (included).



- Set up the entire exhaust system and tighten all fixing screws.

#### ! CAUTION

When using the main silencer for the first time, the engine rpm must be kept low for roughly the first 5 minutes to evenly heat the main silencer. This ensures that the rock wool will be fully effective and will be able to keep the volume down to the required level.

## Finishing work

Make sure that the silencer is not touching any other parts of the motorcycle.  
Remove all grease remnants with a soft cloth sprayed with multi-purpose lubricant (Motorex Joker 440).  
Cleaning prevents stains from baking onto the surface. Do not use aggressive chemical cleaners as these may damage the sticker and the nano-coating.

Make sure that all screws are tightened. If the exhaust system is touching the trim or other parts, readjust the unit or contact your authorized dealer.

When the exhaust system is first put into operation, it is normal for white smoke to be emitted by the silencer. Finally, check for leaks in the whole exhaust system.  
Do not stand behind the exhaust when it is being used for the first time.

## Maintaining the exhaust system

Clean with a multi-purpose lubrication spray (Motorex Joker 440).  
A change in color of the exhaust system is normal due to high temperatures.  
Wear and tear to the sound insulation material of the silencer depends on the type of engine and your driving style. Contact your dealer in the event of visible changes to the outer sleeve of the silencer or if the noise level is raised. Periodically check that all screws are tightened sufficiently and that the springs are seated correctly.

The rock wool of the main silencer must be replaced every 15 hours during competitive riding and every 30 hours during hobby riding (for rock wool kit, see spare parts).

### Spare parts:

Thermal protection foil	77208013050
Spark arrestor insert	SXS13450505
Rock wool kit	60005099010
Label kit	U6910056

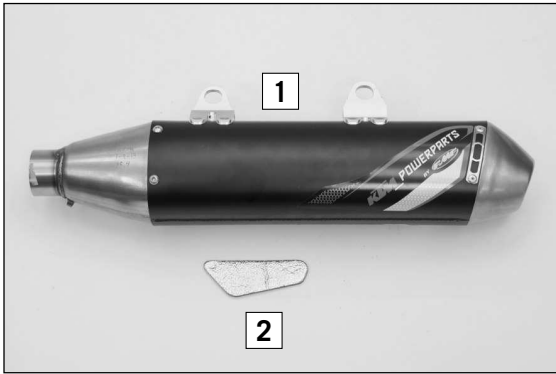

#### Volume della fornitura:

- N. 1 silenziatore con inserto Spark Arrestor (1)
- N. 1 pellicola di protezione termica (2)



#### Fissaggio del silenziatore

- Se necessario applicare la pellicola di protezione termica (2).

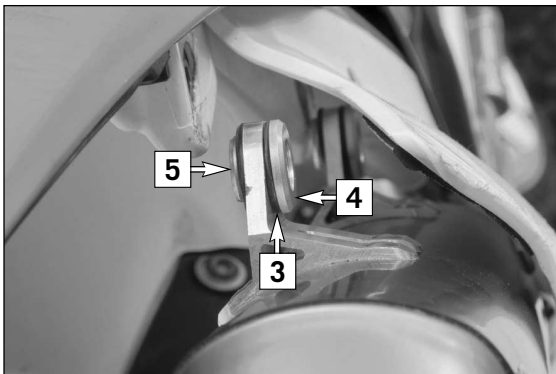

- Smontare il silenziatore di serie (vedere il manuale d'uso).
- Montare la gomma (3), le boccole grandi (4) e le boccole piccole (5) del silenziatore originale.

#### NOTA:

Le boccole piccole (5) vanno montate sul lato interno del silenziatore.

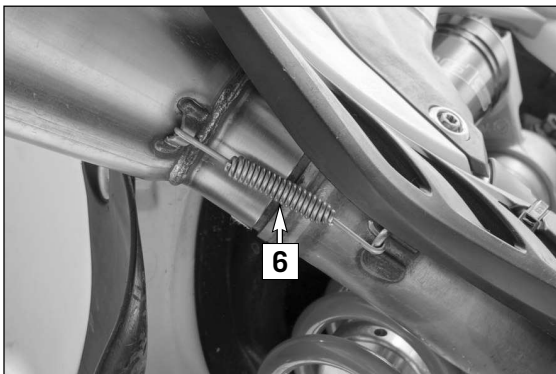

- Posizionare il silenziatore FMF e fissarlo con le viti originali.
- Agganciare la molla dello scarico (6) (in dotazione).



- Regolare l'impianto di scarico e serrare tutte le viti di fissaggio.

#### ! AVVERTIMENTO

Durante la prima messa in funzione del silenziatore mantenere basso il regime del motore per circa 5 minuti, al fine di far riscaldare in modo uniforme il silenziatore. Solo così il materiale isolante può raggiungere la massima efficienza e contenere la rumorosità ai valori desiderati!

## Al termine

Assicurarsi che il silenziatore non tocchi altre parti della motocicletta.

Rimuovere eventuali residui di grasso con un panno morbido su cui sia stato spruzzato un lubrificante multiuso (Motorex Joker 440). La pulizia impedisce alle macchie di rimanere impresse sulla superficie. Non utilizzare detergenti chimici aggressivi che potrebbero danneggiare gli adesivi e il nanorivestimento.

Assicurarsi che tutte le viti siano ben serrate. Se l'impianto di scarico tocca il rivestimento o altre parti, ripetere la regolazione oppure contattare il proprio rivenditore!

È normale che, durante il primo funzionamento dell'impianto di scarico, fuoriesca fumo bianco dal silenziatore! Al termine controllare la tenuta dell'intero impianto di scarico.

Al momento della prima accensione, non sostare dietro lo scarico!

## Manutenzione dell'impianto di scarico

Pulire con uno spray lubrificante multiuso (Motorex Joker 440).

A causa dell'alta temperatura, è normale che l'impianto di scarico cambi colore.

L'usura del materiale isolante del silenziatore dipende dal tipo di motore e dallo stile di guida. Contattare il proprio rivenditore nel caso in cui si notino modifiche visibili sul rivestimento esterno del silenziatore o se il livello di rumorosità dovesse risultare troppo alto. Controllare periodicamente che tutte le viti siano ben avvitate e che le molle siano ben in sede.

Il materiale isolante del silenziatore va sostituito ogni 15 ore se utilizzato in gara e ogni 30 ore in caso di uso dilettantistico (per il kit materiale fonoassorbente vedere il paragrafo Ricambi).

## Ricambi:

Pellicola di protezione termica  
Insero Spark Arrestor  
Kit materiale fonoassorbente  
Kit adesivi

77208013050  
SXS13450505  
60005099010  
U6910056



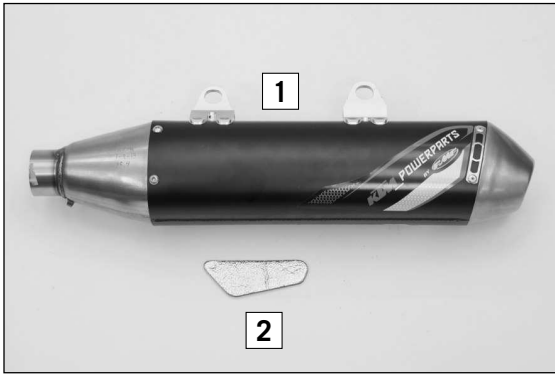

#### Étendue de la livraison :

- 1x Silencieux arrière avec embout pour système Spark-Arrestor (1)
- 1x Film de protection thermique (2)



#### Fixation du silencieux arrière

- Au besoin, placer le film de protection thermique (2).

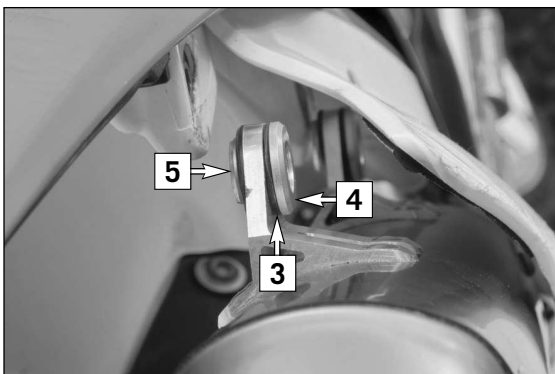

- Démontez le silencieux arrière de série (voir le manuel d'utilisation).
- Montez le caoutchouc (3), les grandes bagues (4) et les petites bagues (5) du silencieux arrière d'origine.

#### REMARQUE:

Monter les petites bagues (5) sur la face intérieure du silencieux arrière.

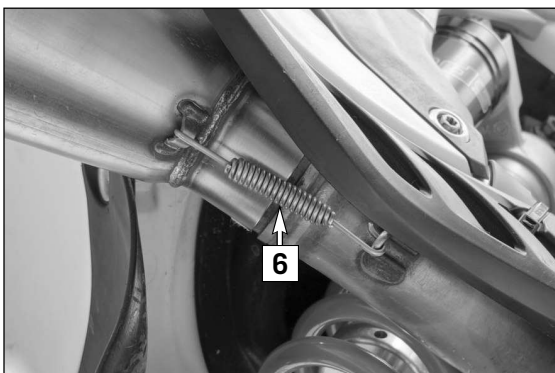

- Mettre en place le silencieux arrière d'usine FMF et le fixer avec les vis d'origine.
- Accrocher le ressort d'échappement (6) (contenu dans la livraison).



- Orienter correctement l'ensemble de l'échappement et serrer toutes les vis de fixation.

#### ! ATTENTION

Lors du premier fonctionnement du silencieux arrière, le régime moteur doit rester au ralenti pendant 5 minutes environ, pour chauffer le silencieux arrière uniformément. C'est la seule manière pour que le matériau isolant atteigne son efficacité afin de respecter le niveau sonore prescrit !

## Montage final

S'assurer que le silencieux ne touche aucune autre pièce de la moto.

Enlever les résidus de graisse à l'aide d'un chiffon doux imbibé de lubrifiant universel (Motorex Joker 440).

Le nettoyage évite que des tâches ne s'incrusteront à la surface sous l'effet de la chaleur. Ne pas utiliser de nettoyeurs chimiques agressifs, car ils risquent d'endommager les autocollants et le nanorevêtement.

S'assurer que toutes les vis sont serrées. Si l'échappement touche l'habillage ou d'autres pièces, répéter l'ajustement ou contacter le concessionnaire !

L'émission de fumées blanches par le silencieux est normale lors de la mise en service initiale de l'échappement ! Vérifier ensuite l'absence de fuite sur l'échappement.

Ne pas rester derrière l'échappement lors de la première mise en service !

## Entretien de l'échappement

Nettoyer avec un spray lubrifiant multi-usage (Motorex Joker 440).

Un changement de couleur de l'échappement est normal en raison des températures élevées.

L'usure de la laine de roche dépend du type de moteur et du style de conduite. S'adresser au concessionnaire en présence de changements visibles sur l'enveloppe du silencieux ou d'une augmentation de l'émission sonore. Vérifier régulièrement que toutes les vis sont suffisamment serrées et que les ressorts sont bien en place.

Le matériau isolant du silencieux arrière doit être remplacé toutes les 15 heures pour une utilisation en compétition et toutes les 30 heures pour une utilisation de loisir (kit isolant voir les pièces de rechange).

## Pièces détachées :

Film de protection thermique  
Embout pour système Spark-Arrestor  
Kit isolant  
Jeu d'autocollants

77208013050  
SXS13450505  
60005099010  
U6910056

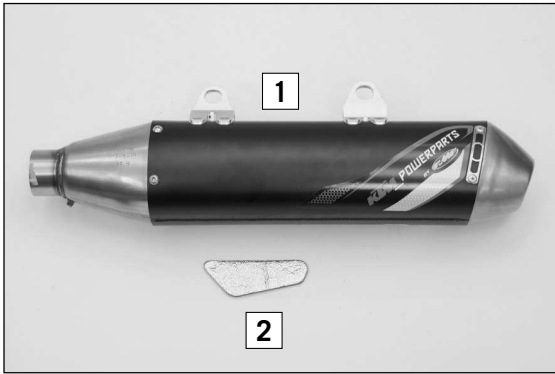

#### Volumen de suministro:

- 1x silenciador con supresor de chispa (1)
- 1x lámina de protección térmica (2)



#### Fijación del silenciador

- En caso necesario, colocar lámina de protección térmica (2).

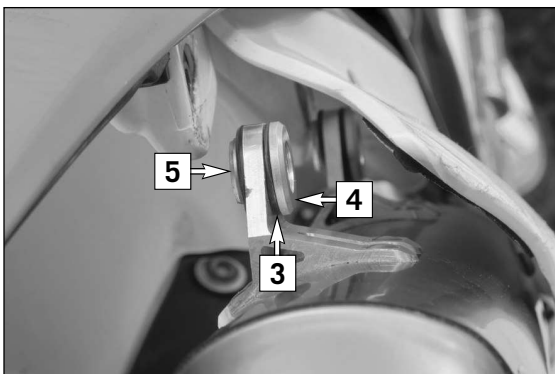

- Desmontar el silenciador de serie (véase el manual de instrucciones).
- Montar la goma (3), los casquillos grandes (4) y los casquillos pequeños (5) del silenciador original.

#### ADVERTENCIA:

Montar los casquillos pequeños (5) en el lado interior del silenciador.

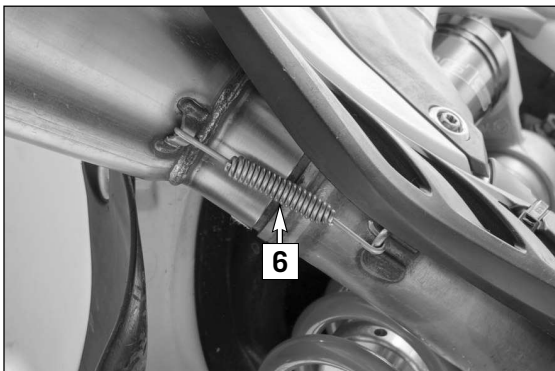

- Colocar el silenciador de fábrica FMF y fijarlo con los tornillos originales.
- Enganchar el muelle para el tubo de escape (6) (volumen de suministro).



- Ajustar el conjunto del sistema de escape y apretar todos los tornillos de fijación.

#### ! AVISO

La primera vez que se utilice el silenciador, mantener las revoluciones a un régimen bajo durante aproximadamente 5 minutos para que el silenciador se caliente de manera uniforme. ¡Esta es la única forma de que el material anticústico funcione perfectamente y de cumplir con los niveles acústicos establecidos!

## Trabajos posteriores

Asegurarse de que el silenciador no está en contacto con otros componentes de la motocicleta.

Eliminar los residuos de grasa con un paño suave, rociado con lubricante multiuso (Motorex Joker 440).

El agente de limpieza impide que puedan producirse manchas profundas en la superficie. No utilice agentes de limpieza químicos agresivos, pues pueden deteriorar el adhesivo y el nanorecubrimiento.

Asegurarse de que se han apretado todos los tornillos. Si el equipo de escape está en contacto con el carenado o con otros componentes, repetir el ajuste del equipo de escape o ponerse en contacto con un concesionario.

Durante los primeros recorridos con un equipo de escape nuevo es normal que salga humo blanco del silenciador. Por último, comprobar la hermeticidad del equipo de escape completo.

No permanezca detrás del equipo de escape al arrancar el motor con un silenciador nuevo.

## Mantenimiento del sistema de escape

Limpieza con un spray lubricante multiuso (Motorex Joker 440).

Es normal que se produzcan cambios en el color del equipo de escape, debidos a las elevadas temperaturas.

El desgaste del material insonorizante del silenciador depende del tipo del motor y del estilo de conducción. Póngase en contacto con su concesionario si se aprecian cambios visibles en la vaina exterior del silenciador, o si aumenta el nivel de ruidos. Compruebe periódicamente que todos los tornillos están bien apretados, y que los muelles se encuentran en su lugar.

El material antiacústico del silenciador debe sustituirse cada 15 si se utiliza para competición y cada 30 para el ocio (véase el kit de material antiacústico en los recambios).

## Recambios:

Lámina de protección térmica  
Supresor de chispa  
Kit de material antiacústico  
Kit de adhesivos

77208013050  
SXS13450505  
60005099010  
U6910056